

www.easy-go.com.pl

easy GO[®]

REVA

Baby stroller
2 in 1
with carrycot

WYPRODUKOWANO
ZGODNIE Z NORMĄ
EN 1466:2023
EN 1888-1&2:2018
+A1:2022



max 22 kg



USER MANUAL
INSTRUKCJA OBSŁUGI

PL

EN

RU

UA

CZ

SK

DE

HU

RO

FR

ES

Szanowni klienci,

Dziękujemy za wybranie produktu EASYGO. Nasze wyroby projektujemy z myślą o ich bezpieczeństwie i funkcjonalności. Niniejsza instrukcja obsługi pomoże Państwu wykorzystać wszystkie walory naszego produktu oraz przedstawi niezbędne informacje dotyczące okresowej konserwacji.

Prosimy o dokładne zapoznanie się z jej treścią, stosowanie się do jej zaleceń oraz zachowanie na przyszłość.

Z poważaniem, EASYGO

Dear Clients,

We would like to thank you for choosing EASYGO product. Our products are manufactured thinking of the safety and functionality. This manual shall help you to use all benefits of our Product and present you all necessary information concerning periodically maintenance.

Please read this content very carefully and comply with its recommendations as well as keep for future.

Yours faithfully, EASYGO

Уважаемые Клиенты,

Благодарим за выбор изделия EASYGO. Наши изделия разрабатываем, учитывая их безопасность и функциональность. Настоящее руководство по эксплуатации поможет Вам использовать все достоинства нашего изделия, а также предоставит необходимую информацию на тему временной консервации.

Просим точно ознакомиться с его содержанием, соблюдать его положения а также сохранить его.

С уважением, EASYGO

Шановані клієнти,

Дякуємо, що Ви вибрали продукт EASYGO. Наші вироби ми проектуємо так, щоб були вони безпечні і функціональні. Ця інструкція обслуговування допоможе Вам використати усі достоїнства нашого продукту, а також ознайомити з необхідними інформаціями щодо періодичної консервації.

Просимо докладно ознайомитися з її змістом і застосовувати запропоновані рекомендації, а також зберегти інструкцію на майбутній час.

З повагою, EASYGO

Vážený klienti,

Děkujeme za výběr výrobku EASYGO. Naše výrobky navrhujeme s myšlenkou jejich bezpečnosti a funkčnosti. Tento návod k obsluze Vám pomůže využít všechny výhody našeho výrobku a také poskytne nezbytné informace týkající se pravidelné údržby.

Prosíme o důkladné seznámení se s jeho obsahem, dodržování jeho pokynů a také uchování do budoucna.

S úctou, EASYGO

Vážený zákazníci,

Ďakujeme Vám, že ste si vybrali produkt EASYGO. Naše výrobky navrhujeme s dôrazom na bezpečnosť a funkčnosť. Tento návod na obsluhu Vám pomôže využiť všetky výhody nášho produktu a predstavi nevyhnutné informácie o pravidelnej údržbe.

Pozorne si ho prečítajte, dodržiavajte jeho odporúčania a uchovajte do budúcn.

S úctou, EASYGO

Verehrte Kunden,

Wir danken Ihnen für die Wahl des EASYGO-Produkts. Unsere Produkte werden stets mit Bedacht auf ihre Sicherheit und Funktionalität entworfen. Die vorliegende Gebrauchsanweisung hilft Ihnen, alle Vorzüge unseres Produkts zu nutzen sowie stellt unentbehrliche Informationen dar, die die in erforderlichen Zeitabständen durchzuführende Pflege betreffen.

Wir bitten Sie, sich sorgfältig mit dem Inhalt dieser Gebrauchsanweisung vertraut zu machen, den Anweisungen nachzukommen sowie sie für spätere Rückfragen aufzubewahren.

Hochachtungsvoll Ihr, EASYGO

Tisztelt ügyfelek,

Köszönjük, hogy az EASYGO terméket választották. Termékeinket a biztonságos használatra és funkcionalitásra való tekintettel tervezzük. Az alábbi használati útmutató segít Önöknek a termékeink összes tulajdonságának a kihasználására, valamint bemutatja az időszakos karbantartásra vonatkozó szükséges információkat.

Kérjük az útmutatót figyelmesen elolvasni és a benne közölteket betartani, valamint az útmutatót későbbi felhasználás céljából megőrizni.

Tisztelettel, EASYGO

Stimați clienți,

Ținem să vă mulțumim pentru alegerea produsului EASYGO. Produsele noastre fiind proiectate cu gândul la siguranță și cât mai buna funcționalitate. Această instrucțiune de utilizare vă va ajuta să beneficiați de toate însușirile și calitățile produsului nostru, oferind în același timp informații necesare cu referire la menținerea și conservarea periodică a acestuia.

Vă rugăm să citiți cu atenție aceste instrucțiuni înainte de utilizare și păstrați-le pentru documentarea ulterioară.

Cu deosebită apreciere, EASYGO

Chers clients,

Nous vous remercions d'avoir choisi le produit de marque EASYGO. Nous fabriquons nos produits en tâchant d'assurer leur sécurité et fonctionnalité. Le présent mode d'emploi vous aidera à profiter pleinement de notre produit et vous présentera les informations nécessaires relatives à l'entretien périodique.

Veillez le lire attentivement, respecter ses consignes et conservez-le.

Cordialement, EASYGO

Estimados clientes,

Les agradecemos que hayan elegido el producto EASYGO. Diseñamos nuestros artículos pensando en su seguridad y funcionalidad.

Las presentes instrucciones les ayudarán a disfrutar de todos los valores de nuestros productos y les proporcionarán la información imprescindible acerca de la conservación periódica.

Atentamente, EASYGO

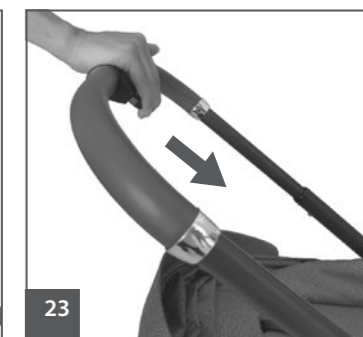
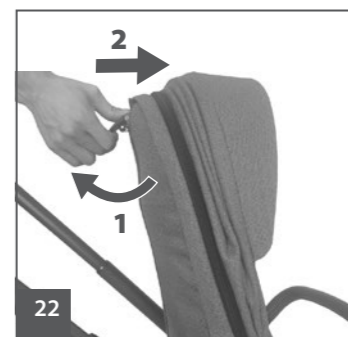
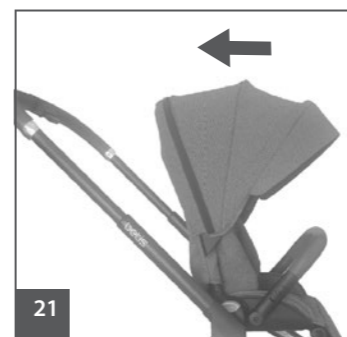
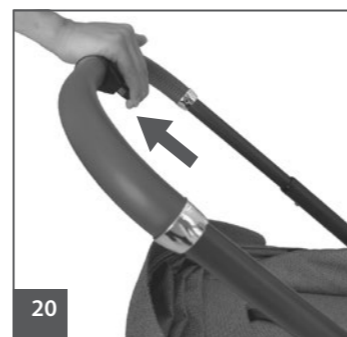
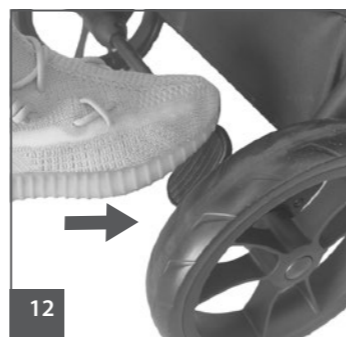
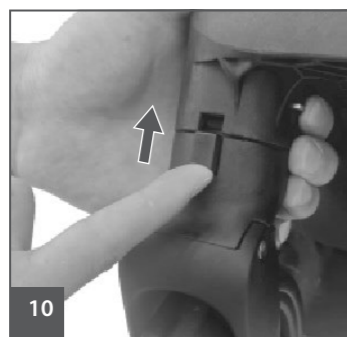
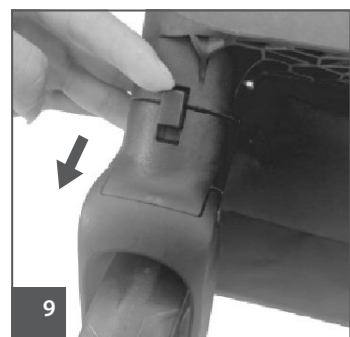
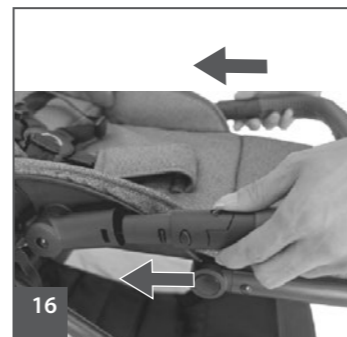
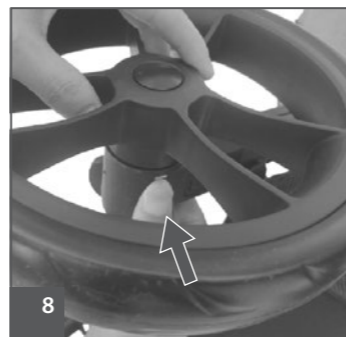
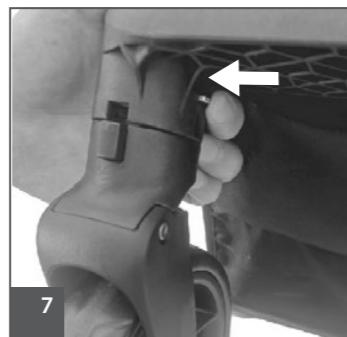
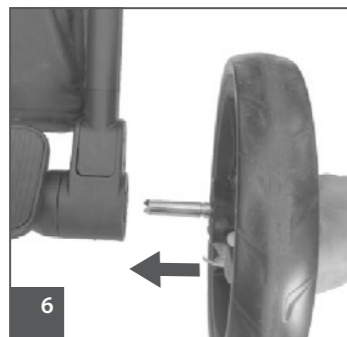
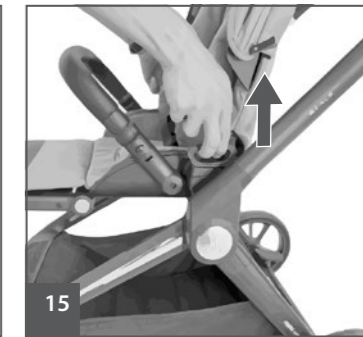
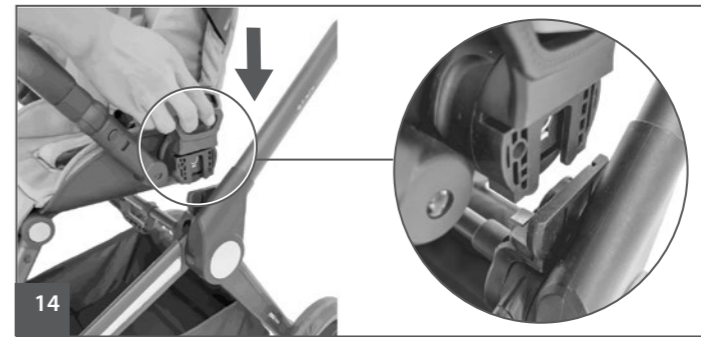
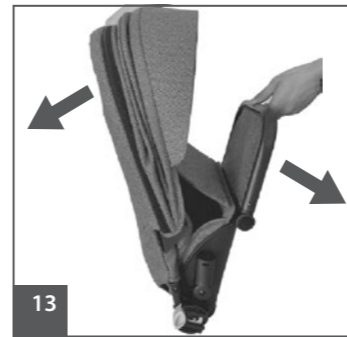
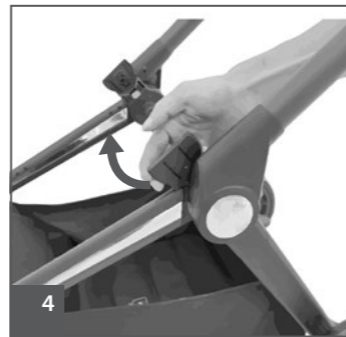
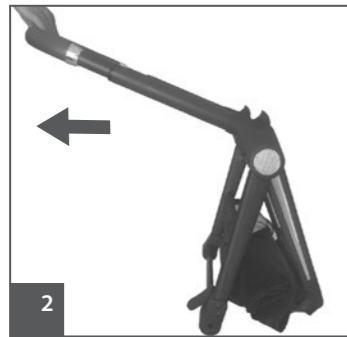
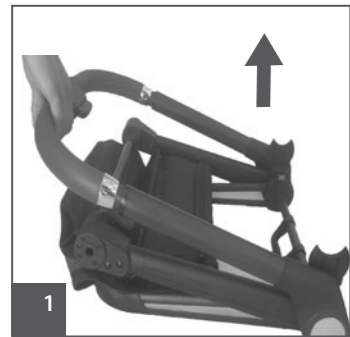

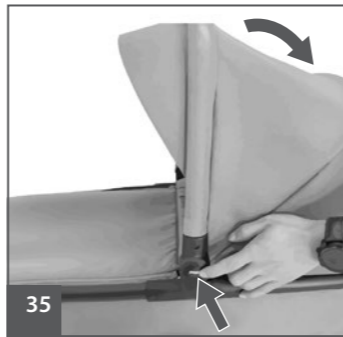
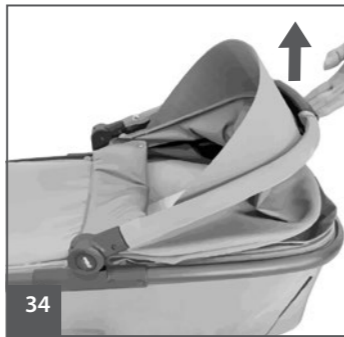
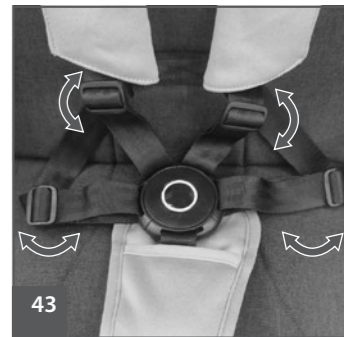
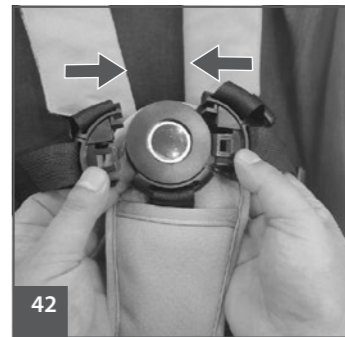
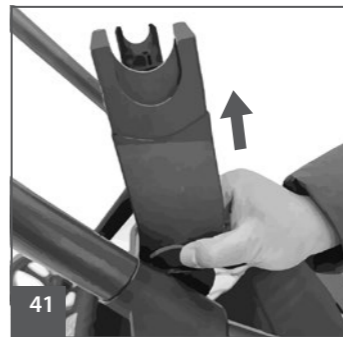
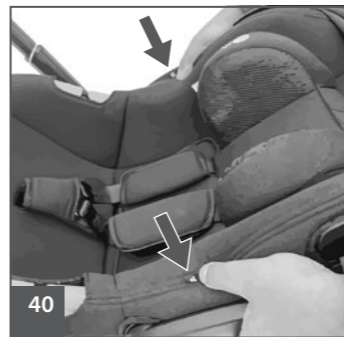
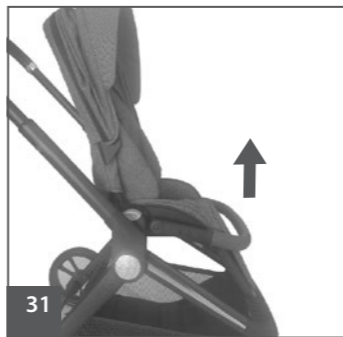
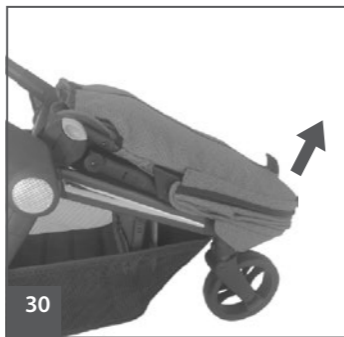
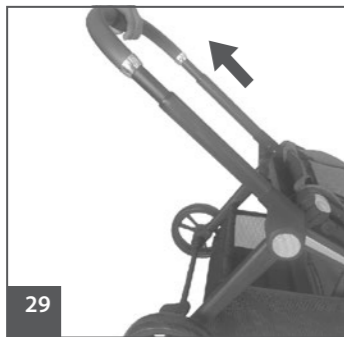
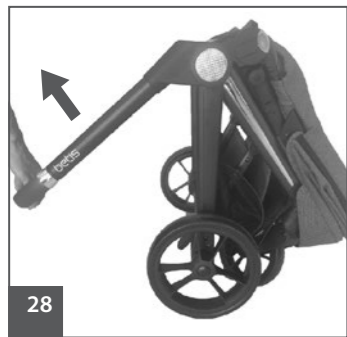
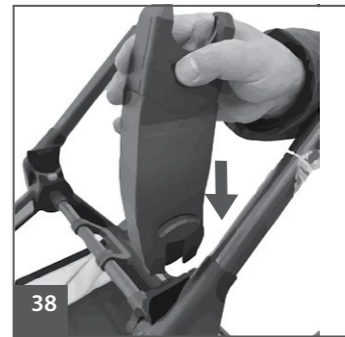
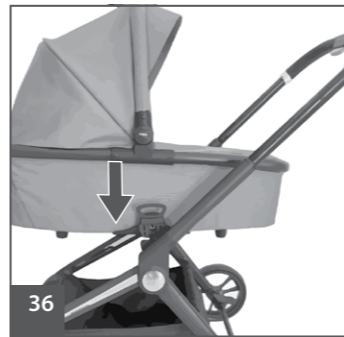
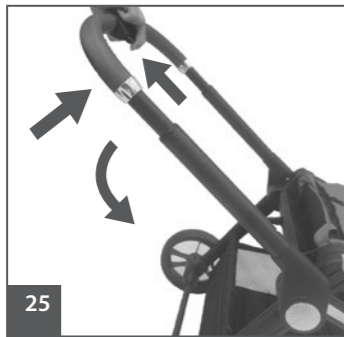
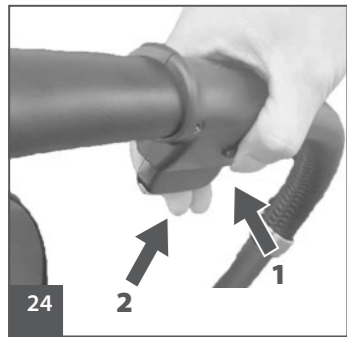



PRZED PRZYSTĄPIENIEM DO UŻYTKOWANIA PRODUKTU PRZECZYTAJ INSTRUKCJĘ I ZACHOWAJ JĄ NA PÓŹNIEJ.

OSTRZEŻENIE

OSTRZEŻENIE: Nigdy nie zostawiaj swojego dziecka bez opieki.

OSTRZEŻENIE: Nie pozwalaj dziecku bawić się niniejszym wyrobem.

UWAGA: Urządzenie do parkowania powinno być włączone, gdy wkłada się i wyjmuje dziecko.

OSTRZEŻENIE: Używać szelek, gdy dziecko zacznie samodzielnie siadać.

OSTRZEŻENIE: Nie stosować dodatkowego materacyka w wyrobie.

OSTRZEŻENIE: Przed rozpoczęciem użytkowania wózka upewnij się, że mechanizmy składania zostały zablokowane.

OSTRZEŻENIE: Zawsze używać paska krokowego w połączeniu z paskiem biodrowym.

OSTRZEŻENIE: Każde obciążenie zawieszona na prowadnicy wózka narusza jego stabilność.

OSTRZEŻENIE: Produkt nie jest przeznaczony do jazdy na rolkach ani do biegania.

OSTRZEŻENIE: Wózek służy do przewozu tylko jednego dziecka.

OSTRZEŻENIE: Wózek przeznaczony jest dla dzieci od narodzin do 22 kg.

OSTRZEŻENIE: Nie pozostawiać wózka z dzieckiem na powierzchni pochylej, nawet jeśli hamulec został zablokowany.

OSTRZEŻENIE: Nie używać wózka, jeśli jakkolwiek jego element został uszkodzony.

OSTRZEŻENIE: Podczas czynności składania i rozkładania wózka, należy upewnić się, że dziecko znajduje się w bezpiecznej odległości.

OSTRZEŻENIE: Dokonując regulacji należy upewnić się, że części ruchome produktu nie stykają się z częściami ciała dziecka.

OSTRZEŻENIE: Zawsze należy blokować hamulec podczas postoju.

OSTRZEŻENIE: Maksymalne obciążenie koszyka wynosi 3 kg.

OSTRZEŻENIE: Maksymalne obciążenie torby wynosi 2 kg.

OSTRZEŻENIE: Każda torba lub inne obciążenie zawieszona na prowadnicy wózka wpływa na jego stabilność.

OSTRZEŻENIE: W produkcie powinny być zastosowane wyłącznie oryginalne części, zatwierdzone przez producenta.

OSTRZEŻENIE: Wjeżdżając pod krawężnik lub inny stopień należy podnieść przednie zawieszanie.

OSTRZEŻENIE: Nie zjeżdżać wózkiem po schodach.

OSTRZEŻENIE: Wózek należy przechowywać w miejscu niedostępnym dla dzieci.

KONSERWACJA

Wózek wymaga okresowej konserwacji. Ze względu na jego przeznaczenie (użytkowanie na zewnątrz przy różnych warunkach atmosferycznych i na różnych nawierzchniach) przestrzeganie poniższych warunków konserwacji jest czynnikiem niezbędnym do jego prawidłowego funkcjonowania.

1. Metalowe elementy można czyścić wilgotną szmatką z użyciem delikatnego detergentu. Po czyszczeniu należy wytrzeć produkt do sucha aby zapobiec korozji.
2. Tapicerkę można czyścić wilgotną szmatką z użyciem delikatnego środka piorącego. Po czyszczeniu produkt należy wysuszyć wieszając tapicerkę w miejscu, gdzie nie jest narażona na długotrwałe działanie promieni słonecznych lub

pozostawić rozłożony w miejscu, gdzie jest dobra wentylacja.

3. Nie należy prac elementów tapicerki w prasce, wirować mechanicznie ani długotrwałe namaczać ze względu na zastosowanie elementów konstrukcyjnych (uszwyczenia, wzmocnienia, wypełnienia).
4. Nie należy używać wybielacza. Używać wolno jedynie delikatnych detergentów.
5. Jeśli produkt uległ zmozeniu, należy wytrzeć metalowe elementy do sucha i pozostawić rozłożony do całkowitego wyschnięcia w miejscu o dobrej wentylacji.
6. Nie należy narażać produktu na długotrwałe działanie promieni słonecznych, ponieważ tapicerka oraz plastikowe elementy mogą ulec odbarwieniu lub uszkodzeniu.
7. Części ruchome należy okresowo konserwować używając szybko odparowujących środków czyszczaco-smarujących typu WD-40.
8. Należy regularnie sprawdzać ustawienie pasów bezpieczeństwa i innych elementów posiadających możliwość regulacji.
9. Należy regularnie czyścić koła, hamulce i elementy zawieszania z piasku, soli i innych zabrudzeń. Nie należy używać smaru w miejscach, do których może dostać się piach.
10. Unikać kontaktu ze słoną wodą (woda morską, morską bryza, sól drogowa), aby uniknąć korozji.
11. Dopuszczalny przedział temperatur użytkowania wózka: od -5 do +35 °C.

WARUNKI GWARANCJI

1. EURO-CART SP. Z O.O. udziela gwarancji na zakupiony przez Państwa produkt na okres 24 miesięcy od daty zakupu.
2. Reklamacje należy zgłaszać w punkcie

sprzedaży, w którym produkt został zakupiony.

3. Warunkiem niezbędnym do rozpatrzenia reklamacji jest przedstawienie prawidłowo wypełnionej karty gwarancyjnej, która znajduje się na końcu tej instrukcji obsługi, wraz z dowodem zakupu.
4. Wady fizyczne produktu ujawnione w okresie gwarancji będą usuwane bezpłatnie w terminie 14 dni od daty dostarczenia produktu za pośrednictwem sprzedawcy do siedziby EURO-CART SP. Z O.O..
5. Napraw dokonuje EURO-CART SP. Z O.O. lub jednostka usługowa, o której informuje sprzedawca.
6. Gwarancja nie obejmuje:
 - Uszkodzeń powstałych z winy użytkownika,
 - Uszkodzeń powstałych w wyniku nieostosowania się do zaleceń, ostrzeżeń i ograniczeń znajdujących się w instrukcji obsługi oraz na elementach produktu,
 - Elementów eksploatacyjnych naturalnie zużywających się w trakcie eksploatacji takich jak: opony, łańki, bieźnik kół, materiały stosowane na uchwytych, struktura i kolor tkanin i tworzyw narażonych na tarcie, tuleje w kołach, nadruki,
 - Uszkodzeń powstałych w wyniku nieostosowania się do warunków konserwacji np.: korozji, zmiany koloru tapicerki lub elementów plastikowych w wyniku długotrwałego działania promieni słonecznych, uszkodzeń elementów plastikowych lub tapicerki w wyniku długotrwałego działania promieni słonecznych lub zbyt wysokich temperatur, luzów, odgłosów takich jak skrzypienie/piszczenie, uszkodzeń mechanizmów w wyniku zabrudzeń,
 - Uszkodzeń powstałych w wyniku napraw dokonywanych przez osoby

nieupoważnione,

- Odchylenia się od pionu pojedynczych kół pod wpływem obciążenia (jest to normalna cecha tego typu konstrukcji),
 - Uszkodzeń i zabrudzeń powstałych w wyniku nieprawidłowego spakowania produktu na czas przesyłki kurierskiej (w przypadku zakupu wysyłkowego). Produkt należy spakować w oryginalny karton lub zamiennik dopasowany do gabarytów produktu tak, aby nie było zbędnego luzu i aby żaden element nie wystawał ani nie wybrzuszał kartonu.
7. Okres gwarancji ulega przedłużeniu o czas trwania naprawy w serwisie EURO-CART SP. Z O.O..
 8. Sposób naprawy ustala udzielająca gwarancji.
 9. Reklamowany produkt należy przekazać w stanie czystym.
 10. Gwarancja obejmuje terytorium Unii Europejskiej.
 11. Gwarancja na sprzedany towar konsumpcyjny nie wyłącza, ani nie zawieszania uprawnień kupującego wynikających z niezgodności towaru z umową.

INSTRUKCJA OBSŁUGI

ROZKŁADANIE STEŁAŻA WÓZKA

Pociągnij prowadnicę wózka w górę aż do całkowitego rozłożenia i zablokowania się stełaża (rys. 1, 2, 3). Ustaw adaptery w pozycji pionowej (rys. 4).

MONTAŻ I DEMONTAŻ KÓŁ

Wepnij osie kół w otwory znajdujące się w przednim i tylnym zawieszaniu (rys. 5, 6). Upewnij się, że koła są prawidłowo zablokowane pociągając je w przeciwnym kierunku.

Aby koła zdemontować wciśnij metalowe przyciski i wysuń osie z otworów (rys. 7, 8).

SYSTEM OBROTOWYCH KÓŁ PRZEDNICH

Wózek posiada obrotowe przednie koła z blokadą do jazdy prosto. Aby koła mogły się obracać, przesun w dół dźwignię znajdującą się przy nasadzie koła. Aby koła zablokować przesun dźwignię w górę (rys. 9, 10).

HAMULEC POSTOJOWY

Aby zablokować hamulec, wciśnij tylną część jego stopki. Aby hamulec odblokować wciśnij przednią część stopki (rys. 11, 12). Hamulca należy używać po całkowitym zatrzymaniu wózka.

MONTAŻ SIEDZISKA

Rozłóż siedzisko w kierunku wskazanym strzałkami (rys. 13).

Zamontuj siedzisko na stełażu wpinając jego adaptery w zaczepty znajdujące się w stełażu (rys. 14). Aby zdemontować siedzisko, pociągnij za dźwignię znajdujące się w jego zaczepach (rys. 15). Siedzisko można zamontować przodem lub tyłem do kierunku jazdy.

MONTAŻ BARIERKI BEZPIECZEŃSTWA

Wepnij zaczepty barierki w uchwyty znajdujące się w siedzisku wózka (rys. 16). Aby zdemontować barierkę wciśnij przyciski znajdujące się przy zaczepach barierki (rys. 17).

UWAGA: Barierka nie zastępuje pięciopunktowych pasów bezpieczeństwa. Jest ona wyłącznie dodatkowym zabezpieczeniem.

REGULACJA PODNÓŻKA

Siedzisko posiada regulowany podnóżek. Aby dokonać regulacji, wciśnij równocześnie okrągłe przyciski znajdujące się po obu stronach podnóżka (rys. 18).

REGULACJA OPARCIA

Oparcie można ustawić w 3 różnych pozycjach. Pociągnij za dźwignię znajdującą się w tylnej części oparcia i ustaw żądaną pozycję (rys. 19).

REGULACJA RĄCZKI WÓZKA

Rączka posiada teleskopową regulację wysokości. Aby dokonać regulacji, wciśnij przycisk znajdujący się na środku rączki (rys. 20).

SKŁADANIE WÓZKA Z SIEDZISKIEM

Wózek można złożyć razem z siedziskiem niezależnie do kierunku, w którym jest ono zamontowane.

Złóż budkę przeciwsłoneczną (rys. 21). Pociągnij w górę dźwignię regulacji oparcia i pchnij oparcie do przodu (rys. 22). Ustaw rączkę wózka w najniższej pozycji (rys. 23). Następnie wciśnij kciukiem mały przycisk zabezpieczający znajdujący się na mechanizmie składania, przytrzymaj go i równocześnie wciśnij duży przycisk (rys. 24). Pchnij rączkę wózka w dół aż do całkowitego złożenia wózka (rys. 25). Unieś złożony wózek trzymając za uchwyt do przenoszenia (rys. 26, 27).

ROZKŁADANIE WÓZKA Z SIEDZISKIEM

Pociągnij rączkę wózka do góry aż do całkowitego rozłożenia stełaża, tak aby wózek stał na kołach (rys. 28). Wysuń rączkę wózka (rys. 29). Chwyć za oparcie siedziska i ustaw je do pozycji pionowej (rys. 30). Unieś barierkę bezpieczeństwa, żeby ją zablokować (rys. 31). Wózek jest gotowy do użycia (rys. 32).

ROZKŁADANIE I MONTAŻ GONDOLI

Aby rozłożyć gondolę, należy ją napiąć za pomocą napinaczy znajdujących się na spodzie gondoli pod materacykiem. Pociągnij za paski w kierunkach wskazanych strzałkami, aż do momentu zablokowania się napinaczy w zaczepach (rys. 33).

Napnij budkę przeciwsłoneczną ustawiając jej uchwyt w pozycji pionowej (rys. 34). W celu złożenia budki przeciwsłonecznej, wciśnij przyciski znajdujące się u jej nasady po obu stronach (rys. 35).

Zamontuj gondolę na stełażu wózka wpinając jej adaptery w zaczepty (rys. 36).

Aby zdemontować gondolę pociągnij w górę dźwignię znajdujące się na jej adapterach (rys. 37).

MONTAŻ FOTELIKA SAMOCHODOWEGO

Do zamontowania fotelika samochodowego na stełażu wózka niezbędne są adaptery (nie są one częścią zestawu). Wepnij adaptery na boki fotelika (rys. 38). Następnie wepnij fotelik samochodowy w adaptery (rys. 39).

Aby zdemontować fotelik samochodowy z adapterów, wciśnij przyciski znajdujące się na bokach fotelika i pociągnij fotelik w górę (rys. 40). W różnych modelach fotelików samochodowych przyciski mogą mieć różną formę lub znajdować się w innych miejscach. Zapoznaj się z instrukcją obsługi fotelika samochodowego.

Aby zdemontować adaptery, wciśnij przyciski znajdujące się u ich nasady (rys. 41).

PASY BEZPIECZEŃSTWA

Siedzisko wyposażone jest w pięciopunktowe pasy bezpieczeństwa. Aby zapiąć pasy połącz klamry pasów naramiennych z klamrami pasów biodrowych i następnie wepnij je w centralną klamrę (rys. 42).

Dopasuj długość oraz wysokość pasów do wzrostu dziecka (rys. 43). Pasy powinny ściśle przylegać do dziecka.

Aby rozpiąć pasy, wciśnij przycisk znajdujący się na centralnej klamrze (rys. 44).

UWAGA: Zawsze używaj pasów bezpieczeństwa.



BEFORE USE READ CAREFULLY THIS MANUAL AND KEEP IT FOR FUTURE.

WARNING

WARNING: Leaving the baby without care may cause a danger

WARNING: Use the braces when the baby begins to sit at his own.

WARNING: Do not use an additional mattress in the product.

WARNING: Before use be sure that the assembling mechanisms are blocked.

WARNING: Always use the crotch belt together with the hip belt.

WARNING: Every load handing on the handle affects its stability.

WARNING: This product is not designated to go rollerblades or to run.

WARNING: This stroller is indented to bear only one baby.

WARNING: This stroller is designated for the babies up to 0 - 36 months and weight 22 kg

WARNING: Do not leave the stroller with a baby on the slope, even if the brake is locked.

WARNING: Do not use the stroller, if any component is damaged.

WARNING: During the assembling and disassembling the stroller, be sure that the baby is at the safe distance.

WARNING: Making any adjustments, make sure that the movable parts are not close to the baby's body.

WARNING: Always lock the brake when stops.

WARNING: Maximum load of basket is 3 kg.

WARNING: Maximum load of bag is 2 kg.

WARNING: Every bag or other load handing on the handle affects its stability.

WARNING: Only the original parts, confirmed by the producer should be used in this product.

WARNING: Driving on the pavement or any other step the front axle should be lifted.

WARNING: Do not drive the stroller through the stairs.

WARNING: The stroller should be kept away from babies.

ASSEMBLY AND MAINTENANCE

The stroller requires periodic maintenance. On account of its designated use (outdoor use in all atmospheric conditions and over different surfaces), observing the following maintenance guidelines is necessary for its correct functioning.

1. Metal elements may be cleaned using a damp cloth with mild detergent. Once cleaned wipe dry to prevent corrosion.
2. The upholstery may be cleaned using a damp cloth with mild washing agent. Once cleaned, the upholstery should be dried by hanging in a place not exposed to prolonged sunlight or leave spread out in a well ventilated place.
3. Do not wash upholstery in a washing machine, do not tumble dry or soak for long periods due to the structural elements used (stiffeners, reinforcements, filling).
4. Do not use bleach. Use mild detergents only.
5. If product becomes wet, wipe dry metal elements and leave unfolded until completely dry in a well ventilated place.
6. Do not expose the product to sunlight for prolonged periods as the upholstery and plastic elements may become discoloured or damaged.
7. Moving parts should be periodically treated with fast evaporating cleaning

and lubricating agents such as WD-40.

8. Safety belts and other adjustable elements should be checked regularly.
9. Sand, salt and other contaminants should be removed from wheels, breaks and suspension regularly. Do not use lubricant in places exposed to sand ingestion.
10. Avoid contact with salt water (seawater, sea breeze, road salt) in order to prevent corrosion.
11. Stroller functional temperature range: from -5 to +35 °C.

WARRANTY CONDITION

1. EURO-CART SP. Z O.O. grants a warranty for the product you purchased for a period of 24 months from the purchase date.
2. All complaints should be reported to the seller of the product.
3. In order for a complaint to be processed a correctly completed warranty card found at the back of these instructions together with proof of purchase have to be presented.
4. The product's physical defects which come to light during the warranty period shall be remedied free of charge within 14 days of the product being delivered via the seller to EURO-CART SP. Z O.O.
5. All repairs shall be performed by EURO-CART SP. Z O.O. or a service point as advised by the seller.
6. The warranty does not cover:
 - Damage occurred for reasons attributable to the user,
 - Damage occurred as a result of failure to observe recommendations, warnings and restrictions found in the user manual and on product elements,
 - Consumables subject to natural wear and tear during normal usage such as:

tyres, inner tubes, tread, materials used on handles, structure and colour of fabrics and materials subject to friction, sleeves in wheels, axels, prints,

- Damage occurred as a result of failure to observe maintenance guidelines such as: corrosion, changed upholstery or plastic elements colour as a result of prolonged exposure to sunlight, damage to plastic elements of upholstery as a result of prolonged exposure to sunlight or excessive temperatures, excessive play, squeaking / creaking noises, damage to mechanism due to contamination,
- Damage occurred due to repairs being carried out by unauthorised persons,
- Single wheels being pushed into a vertical position as a result of loading (this is normal),
- Damage and soiling occurred due to the product being incorrectly packaged for shipment by courier (for internet purchases),
- 7. The warranty period shall be extended by the repair time at EURO-CART SP. Z O.O.
- 8. The repair method shall be determined by the guarantor,
- 9. The product subject to a complaint should be provided clean,
- 10. The warranty is valid within the European Union,
- 11. The consumer goods warranty does not exclude or suspend the purchaser's rights stemming from goods non-compliance with the agreement.

OPERATION MANUAL

UNFOLDING THE PRAM FRAME

Pull the pram handle upwards until the pram frame is fully unfolded and locked (fig. 1, 2, 3). Place the adaptors in an upright position (fig. 4).

MOUNTING AND DISMOUNTING THE WHEELS

Clip the wheel axles into the holes located in the front and rear suspension (figs. 5, 6). Make sure that the wheels are correctly locked by pulling them in the opposite direction.

To remove the wheels, press the metal buttons and slide the axles out of the holes (fig. 7, 8).

FRONT SWIVEL WHEEL SYSTEM

The pushchair has swivel front wheels with a lock for straight travel. To make the wheels rotate, push down the lever located at the wheel cap. To lock the wheels move the lever upwards (fig. 9, 10).

PARKING BRAKE

To lock the brake, depress the rear of the brake foot. To unlock the brake press the front part of its foot (fig. 11, 12). Use the brake when the pushchair has come to a complete stop.

MOUNTING THE SEAT

Unfold the seat in the direction of the arrows (fig. 13).

Mount the seat on the frame by inserting its adaptors in the hooks on the frame (fig. 14). To dismount the seat, pull the levers in the hooks (fig. 15). The seat can be installed forward or rearward facing.

FITTING THE BUMPER BAR

Clip the safety railing hooks into the holders on the seat of the pram (fig. 16). To remove the safety bar push the buttons next to the

safety bar clamps (fig. 17).

NOTE: The safety bar does not replace the five-point harness. It is only an additional safety feature.

FOOTREST ADJUSTMENT

The seat has an adjustable footrest. To adjust, press the round buttons on both sides of the footrest at the same time (fig. 18).

BACKREST ADJUSTMENT

The backrest can be set in 3 different positions. Pull the lever at the back of the backrest and adjust to the desired position (fig. 19).

ADJUSTING THE PUSHCHAIR HANDLE

The handle has a telescopic height adjustment. To adjust, press the button in the middle of the handle (fig. 20).

FOLDING THE PUSHCHAIR WITH SEAT

The pushchair can be folded together with the seat independently of the direction in which it is mounted.

Fold the sun canopy (fig. 21). Pull up the backrest adjustment lever and push the backrest forward (fig. 22). Put the handle of the pushchair in the lowest position (fig. 23). Then press the small safety button on the folding mechanism with your thumb, hold it down and at the same time press the big button (fig. 24). Push the handle of the pram down until the pram is completely folded (fig. 25). Lift the folded pushchair by holding the carrying handle (fig. 26, 27).

UNFOLDING THE PUSHCHAIR WITH SEAT

Pull the handle of the pushchair upwards until the frame is fully unfolded so that the pushchair stands on its wheels (fig. 28). Extend the handle of the pushchair (fig. 29). Grasp the backrest of the seat and bring it into an upright position (fig. 30). Lift the bumper bar to lock it (fig. 31). The pushchair is now ready for use (fig. 32).

UNFOLDING AND MOUNTING THE CARRYCOT

To unfold the carrycot, tighten the carrycot using the tensioners on the underside of the carrycot under the mattress. Pull the straps in the directions indicated by the arrows until the tensioners lock into the catches (fig. 33).

Tighten the sun canopy by adjusting the handle in an upright position (fig. 34). To fold the sun canopy, press the buttons at the base of the sun canopy on both sides (fig. 35).

Mount the carrycot on the chassis of the pushchair by clicking the adaptors in the catches (fig. 36). To remove the carrycot, pull up the levers on the adapters (fig. 37).

FITTING THE CAR SEAT

To mount the car seat on the frame of the pushchair you need adapters (not included). Attach the adapters to the frame of the pushchair (fig. 38). Then clip the car seat into the adapters (fig. 39).

To remove the car seat from the adapters, push the buttons on the sides of the car seat and pull the car seat upwards (fig. 40). On different car seat models, the buttons may have a different form or be located in different places. Refer to the car seat instruction manual.

To remove the adapters, push the buttons at the base of the adapters (fig. 41).

SEAT BELTS

The seat is fitted with 5-point seat belts. To fasten the harness, connect the shoulder belt buckles with the lap belt buckles and then push them into the central buckle (fig. 42).

Adjust the length and height of the belts to suit your child's height (Figure 43). The harness should fit snugly around the child.

To release the harness, press the button on the central buckle (Fig. 44).

NOTE: Always use the seat belts.



ПЕРЕД НАЧАЛОМ ЭКСПЛУАТАЦИИ ИЗДЕЛИЯ ПРОЧИТАЙТЕ НАСТОЯЩЕЕ РУКОВОДСТВО И СОХРАНИТЕ ЕГО.

ПРЕДУПРЕЖДЕНИЕ

ПРЕДОСТЕРЕЖЕНИЕ: Оставление ребенка без надзора может угрожать опасности.

ПРЕДОСТЕРЕЖЕНИЕ: Использовать подтяжки, когда ребенок начнет самостоятельно сидеть.

ПРЕДОСТЕРЕЖЕНИЕ: Не применять в изделии дополнительный матрац.

ПРЕДОСТЕРЕЖЕНИЕ: Перед началом эксплуатации коляски убедитесь, что механизмы складывания заблокированы.

ПРЕДОСТЕРЕЖЕНИЕ: Всегда использовать проемный пояс вместе с бедренным.

ПРЕДОСТЕРЕЖЕНИЕ: Каждая нагрузка, привешенная на проводке коляски, нарушает ее стабильность.

ПРЕДОСТЕРЕЖЕНИЕ: Изделие не предназначено для катания на роликах и бега.

ПРЕДОСТЕРЕЖЕНИЕ: Коляска служит для перевозки только одного ребенка.

ПРЕДОСТЕРЕЖЕНИЕ: Коляска предназначена для детей в возрасте 0 - 36 месяцев и весом до 22 кг.

ПРЕДОСТЕРЕЖЕНИЕ: Не оставлять коляски с ребенком на уклонной поверхности, даже если заблокирован тормоз.

ПРЕДОСТЕРЕЖЕНИЕ: Не пользоваться коляской, если какой-либо элемент поврежден.

ПРЕДОСТЕРЕЖЕНИЕ: При складывании и раскладывании коляски следует убедиться в том, что ребенок находится на безопасном расстоянии.

ПРЕДОСТЕРЕЖЕНИЕ: Производя регулировку, следует убедиться, что подвижные элементы не касаются тела ребенка.

ПРЕДОСТЕРЕЖЕНИЕ: Всегда нужно блокировать стояночный тормоз.

ПРЕДОСТЕРЕЖЕНИЕ: Максимальная нагрузка корзины составляет 3 кг.

ПРЕДОСТЕРЕЖЕНИЕ: Максимальная нагрузка сумки составляет 2 кг.

ПРЕДОСТЕРЕЖЕНИЕ: Каждая сумка или другая нагрузка, привешенные на проводке коляски, влияют на ее стабильность.

ПРЕДОСТЕРЕЖЕНИЕ: В изделии должны применяться исключительно оригинальные, утвержденные производителем, части.

ПРЕДОСТЕРЕЖЕНИЕ: Въезжая на бордюр или другой ступень, следует приподнести переднюю часть коляски.

ПРЕДОСТЕРЕЖЕНИЕ: Не съезжать коляской по лестнице.

ПРЕДОСТЕРЕЖЕНИЕ: Коляску следует хранить в месте недоступном для детей.

КОНСЕРВАЦИЯ

Коляска требует периодического проведения технического осмотра.

В связи с его предназначением (пользование снаружи при разных атмосферных условиях) и на разных дорожных покрытиях), соблюдение нижеприведенных правил технического осмотра является необходимым фактором для его правильного функционирования.

1. Металлические элементы можно чистить влажной тряпочкой с использованием мягкого detergente. После очистки следует вытереть изделие насухо, чтобы предотвратить возникновение коррозии.
2. Обивку можно очищать влажной тряпочкой с использованием

деликатного моющего средства. После очистки продукт следует высушить, подвешивая обивку в месте, которое не поддается длительному действию солнечных лучей, или оставить разложенным в месте, где имеется хорошая вентиляция.

3. Не следует стирать элементы обивки в стиральной машине, крутить механическим способом, ни выполнять долговременное намачивание в связи с применением конструктивных элементов (придание жесткости, подкрепление, наполнение).
4. Не следует применять отбеливатели. Можно применять только мягкие detergente.
5. Если продукт подвернулся смачиванию, следует вытереть металлические элементы насухо и оставить разложенным до полного высыхания на месте с хорошей вентиляцией.
6. Не следует подвергать продукт длительному действию солнечных лучей, поскольку обивка и пластмассовые элементы могут подвернуться обесцвечиванию или повреждению.
7. Следует периодически проводить технический осмотр подвижных частей, применяя быстро испаряющиеся средства типа WD-40, производящие чистку и смазку.
8. Следует систематически проверять установку ремней безопасности и других элементов, которые имеют возможность регулировки.
9. Следует регулярно очищать колеса, тормоз и элементы, на которые попали песок, соль и другие загрязнения. Не следует применять масло в тех местах, на которые может попасть песок.
10. Избегать контакта с соленой водой (морская вода, морской бриз, дорожная соль), чтобы не допустить возникновение коррозии.
11. Допустимый диапазон температур пользования коляски: от -5°C до +35°C.

УСЛОВИЯ ГАРАНТИИ

1. EURO-CART SP. Z O.O. предоставляет гарантию на закупленный продукт на период 24 месяцев от даты покупки.
2. Рекламацию следует предъявлять в пункте продажи, в котором был закуплен продукт.
3. Необходимым условием для рассмотрения рекламации является представление правильно заполненной гарантийной карточки, которая находится в конце этой инструкции по обслуживанию, вместе с удостоверением покупки.
4. Физические дефекты продукта, обнаруженные в период гарантии, будут ликвидированы бесплатно в срок 14 дней от даты доставки продукта при посредничестве продавца по местонахождению EURO-CART SP. Z O.O..
5. Ремонты выполняет фирма EURO-CART SP. Z O.O. или пункт бытового обслуживания, о котором информирует продавец.
6. Гарантия не распространяется на:
 - Повреждения, которые возникли по вине потребителя;
 - Повреждения, которые возникли в результате невыполнения рекомендаций, предостережений и ограничений, которые находятся в инструкции по обслуживанию, а также на элементах продукта;
 - Повреждения эксплуатационных элементов, естественно изнашивающихся в процессе эксплуатации, таких как: покрышки, камеры, протекторы колес, материалы, которые применяются на рукоятках, структура, цвет тканей и материалов, которые поддаются трению, втулки в колесах, оси, надписи;
 - Повреждения, которые возникли в

результате несоблюдения правил технического осмотра, например: коррозия, изменение цвета обивки или пластмассовых элементов в результате длительного действия солнечных лучей, повреждения пластмассовых элементов или обивки в результате длительного действия солнечных лучей или очень высоких температур, зазоры, отзвуки, такие как скрипение/ пишение, повреждения механизмов в результате загрязнений;

- Повреждения, возникшие в результате ремонтов, которые выполнялись не уполномоченными лицами;
 - Отклонения от вертикали отдельных колес под воздействием нагрузки (это нормальное свойство конструкции такого типа);
 - Повреждения и загрязнения, которые возникли в результате неправильной упаковки продукта на время курьерской пересылки (в случае рассылочной закупки).
7. Период гарантии продлевается на время выполнения ремонта на пункте сервисного обслуживания EURO-CART SP. Z O.O..
 8. Способ ремонта определяет учреждение, которое предоставляет гарантию.
 9. Продукт, на который предъявляется рекламация, следует передавать в чистом состоянии.
 10. Гарантия распространяется на территорию России.
 11. Гарантия на проданный потребительский товар не исключает, ни не приостанавливает действия полномочий покупателя, возникающих вследствие некондиционности товара.

РУКОВОДСТВО ПО ЭКСПЛУАТАЦИИ

РАСКЛАДЫВАНИЕ РАМЫ КОЛЯСКИ

Потяните направляющую коляски вверх, пока рама коляски полностью не разложится и не зафиксируется (рис. 1, 2, 3). Установите адаптеры в вертикальное положение (рис. 4). **МОНТАЖ И ДЕМОНТАЖ КОЛЕС**

Вставьте оси колес в отверстия, расположенные в передней и задней подвеске (рис. 5, 6). Убедитесь, что колеса правильно зафиксированы, потянув их в обратном направлении. Чтобы снять колеса, нажмите на металлические кнопки и выдвиньте оси из отверстий (рис. 7, 8).

СИСТЕМА ПЕРЕДНИХ ПОВОРОТНЫХ КОЛЕС

Коляска оснащена поворотными передними колесами с системой блокировки для движения по прямой. Чтобы повернуть колеса, нажмите на рычаг, расположенный на крышке колеса. Чтобы заблокировать колеса, переместите рычаг вверх (рис. 9, 10).

СТОЯНОЧНЫЙ ТОРМОЗ

Чтобы заблокировать тормоз, нажмите на заднюю часть тормозной лапки. Чтобы разблокировать тормоз, нажмите на переднюю часть его ножки (рис. 11, 12). Используйте тормоз, когда коляска полностью остановится.

УСТАНОВКА СИДЕНЬЯ

Разложите сиденье в направлении, указанном стрелками (рис. 13). Установите сиденье на раму, вставив его адаптеры в крючки на раме (рис. 14). Чтобы снять сиденье, потяните за рычаги в крюках (рис. 15). Сиденье можно установить лицом вперед или назад.

УСТАНОВКА ПЕРЕКЛАДИНЫ БЕЗОПАСНОСТИ

Вставьте крючки страховочного поручня в держатели на сиденье коляски (рис. 16). Чтобы снять перекладину безопасности, нажмите на кнопки рядом с зажимами

перекладины безопасности (рис. 17). **ПРИМЕЧАНИЕ:** Перекладина безопасности не заменяет пятиточечный ремень безопасности. Она является лишь дополнительным средством безопасности.

РЕГУЛИРОВКА ПОДНОЖКИ

Сиденье оснащено регулируемой подножкой. Чтобы отрегулировать ее, одновременно нажмите круглые кнопки с обеих сторон подножки (рис. 18).

РЕГУЛИРОВКА СПИНКИ

Спинку можно установить в 3 различных положениях. Потяните за рычаг в задней части спинки и установите нужное положение (рис. 19).

РЕГУЛИРОВКА РУЧКИ КОЛЯСКИ

Ручка имеет телескопическую регулировку высоты. Для регулировки нажмите кнопку в середине ручки (рис. 20).

СКЛАДЫВАНИЕ КОЛЯСКИ С СИДЕНЬЕМ

Коляска можно сложить вместе с сиденьем независимо от направления, в котором установлено сиденье.

Сложите козырек от солнца (рис. 21). Потяните вверх рычаг регулировки спинки и сдвиньте спинку вперед (рис. 22). Переведите ручку коляски в самое нижнее положение (рис. 23). Затем нажмите большим пальцем на маленькую кнопку безопасности на механизме складывания, удерживайте ее и одновременно нажмите на большую кнопку (рис. 24). Нажимайте на ручку коляски вниз, пока коляска не будет полностью сложена (рис. 25). Поднимите сложенную коляску, держась за ручку для переноски (рис. 26, 27).

УСТАНОВКА СИДЕНЬЯ

Разложите сиденье в направлении, указанном стрелками (рис. 13). Установите сиденье на раму, вставив его адаптеры в крючки на раме (рис. 14). Чтобы снять сиденье, потяните за рычаги в крюках (рис. 15). Сиденье можно установить лицом вперед или назад.

РАСКЛАДЫВАНИЕ КОЛЯСКИ С СИДЕНЬЕМ

Потяните ручку коляски вверх до полного складывания рамы, чтобы коляска встала на колеса (рис. 28). Потяните ручку коляски наружу (рис. 29). Возьмитесь за спинку сиденья и установите ее в вертикальное положение (рис. 30). Поднимите барьер безопасности и заблокируйте его (рис. 31). Коляска готова к использованию (рис. 32).

РАСКЛАДЫВАНИЕ И УСТАНОВКА ЛЮЛЬКИ

Чтобы разложить люльку, затяните ее с помощью натяжителей, расположенных на нижней стороне люльки под матрасиком.

Потяните ремни в направлении, указанных стрелками, пока натяжители не зафиксируются в защелках (рис. 33). Затяните солнцезащитный козырек, установив ручку в вертикальное положение (рис. 34). Чтобы сложить солнцезащитный козырек, нажмите на кнопки основания козырька с обеих сторон (рис. 35).

Установите люльку на шасси коляски, зашелкнув адаптеры в фиксаторы (рис. 36). Чтобы снять люльку, потяните вверх рычаги на адаптерах (рис. 37).

УСТАНОВКА АВТОКРЕСЛА

Чтобы установить автокресло на раму коляски, вам понадобятся адаптеры (не входят в комплект). Вставьте адаптеры в раму коляски (рис. 38). Затем закрепите автокресло в адаптерах (рис. 39). Чтобы снять автокресло с адаптеров, нажмите на кнопки по бокам автокресла и потяните автокресло вверх (рис. 40).

На разных моделях автокресел кнопки могут иметь другую форму или располагаться в других местах. Обратитесь к руководству по эксплуатации автокресла. Чтобы снять адаптеры, нажмите на кнопки основания адаптеров (рис. 41).

РЕМНИ БЕЗОПАСНОСТИ

Сиденье оснащено 5-точечными ремнями безопасности. Чтобы пристегнуть ремни, соедините пряжки плечевых ремней с пряжками поясных ремней, а затем вставьте их в центральную пряжку (рис. 42).

Отрегулируйте длину и высоту ремней в соответствии с ростом вашего ребенка (рис. 43). Ремни должны плотно облежать ребенка.

Чтобы отстегнуть ремни, нажмите кнопку на центральной пряжке (рис. 44).

ПРИМЕЧАНИЕ: Всегда используйте ремни безопасности.



УВАГА! ПЕРЕД ПОЧАТКОМ КОРИСТУВАННЯ З ПРОДУКТУ ПРОЧИТАЙ ІНСТРУКЦІЮ І ЗБЕРЕЖИ ЇЇ.

ПОПЕРЕДЖЕННЯ

ОСТЕРЕЖЕННЯ: Залишення дитини без догляду може бути небезпечним.

ОСТЕРЕЖЕННЯ: Використовувати шлейки, коли дитина почне самостійно сидіти.

ОСТЕРЕЖЕННЯ: Не застосовувати додаткового матраца у виробі.

ОСТЕРЕЖЕННЯ: Перед початком користування візком необхідно переконатися, що механізми складання є заблокованими.

ОСТЕРЕЖЕННЯ: Завжди використовувати поясок кроковий разом з пояском тазостегновим.

ОСТЕРЕЖЕННЯ: Кожне навантаження навішене на провідницю візка порушує його стабільність.

ОСТЕРЕЖЕННЯ: Продукт не є призначений до їзди на роликах ані до бігання.

ОСТЕРЕЖЕННЯ: Візок служить до перевезення тільки однієї дитини.

ОСТЕРЕЖЕННЯ: Візок призначений для дітей у віці 0 - 36 місяців і до маси 22 кг.

ОСТЕРЕЖЕННЯ: Не залишати візка з дитиною на похилій поверхні, навіть якщо гальмо є заблоковане.

ОСТЕРЕЖЕННЯ: Не вживати візок, якщо який-небудь його елемент є uszkodжений.

ОСТЕРЕЖЕННЯ: Під час складання і розкладання візка необхідно переконатися, що дитина знаходиться на безпечній відстані.

ОСТЕРЕЖЕННЯ: Під час регуляції необхідно переконатися, що рухомі частини продукту не стикаються з частинами тіла дитини.

ОСТЕРЕЖЕННЯ: Необхідно завжди блокувати гальмо під час зупинки.

ОСТЕРЕЖЕННЯ: Максимальне навантаження кошика становить 3 кг.

ОСТЕРЕЖЕННЯ: Максимальне навантаження торби становить 2 кг.

ОСТЕРЕЖЕННЯ: Кожна торба або інше навантаження навішене на провідницю візка впливає на його стабільність.

ОСТЕРЕЖЕННЯ: В продукт повинні бути застосовані виключно оригінальні частини, затверджені виробником.

ОСТЕРЕЖЕННЯ: При в'їзді на бардюр або інший ступінь необхідно підняти передню підвіску.

ОСТЕРЕЖЕННЯ: Не з'їжджати візком зі сходів.

ОСТЕРЕЖЕННЯ: Візок необхідно переходити у місці недоступному для дітей.

КОНСЕРВАЦІЯ

Коляска вимагає періодичного проведення технічного догляду. В зв'язку з його призначенням (користування назовні при різних атмосферних умовах і на різних дорожніх покриттях), дотримання нижчезазначених режимів технічного догляду є необхідним фактором для його правильного функціонування.

1. Металеві елементи можна очищати вологою ганчіркою з використанням м'якого детергенту. Після очистки потрібно витерти виріб досуха, щоб запобігти корозії.
2. Оббивку можна очищати вологою ганчіркою з використанням делікатного миючого засобу. Після чистки продукт потрібно висушити, підвищуючи оббивку в місці, що не піддається тривалій дії сонячних променів, або залишити розкладену в місці, де є хороша вентиляція.
3. Не потрібно прати елементи

оббивки в пральній машині, кругити механічним способом, ані виконувати довготривале намочування в зв'язку з застосування конструкційних елементів (придання жорсткості, підкріплення, повновнення).

4. Не потрібно застосовувати відбілюючі речовини. Можна застосовувати тільки м'які детергенти.
5. Якщо продукт піддався змочуванню, потрібно витерти металеві елементи досуха та залишити розкладеним до цілковитого висихання на місці з хорошою вентиляцією.
6. Не потрібно наразити продукт на тривалу дію сонячних променів, оскільки оббивка та пластмасові елементи можуть піддатися знебарвленню або пошкодженню.
7. Рухомі частини потрібно періодично піддавати технічному догляду, застосовуючи засоби типу WD-40, які швидко випаровуються та очищують і змащують.
8. Потрібно систематично перевіряти установку ременів безпеки та інших елементів, що мають можливість регулювання.
9. Потрібно регулярно очищати колеса, гальмо та елементи, на які потрапили пісок, сіль та інші забруднення. Не потрібно застосовувати мастило в місцях, на які може потрапити пісок.
10. Уникати контакту з солоною водою (морська вода, морський бриз, дорожня сіль), щоб не допустити корозії.
11. Допустимий діапазон температур користування коляски: від -5°C до +35°C.

УМОВИ ГАРАНТІЇ

1. EURO-CART SP. Z O.O. надає гарантію на закуплений продукт на період 24 місяців від дати купівлі.

2. Рекламацію потрібно пред'являти в пункті продажу, в якому був закуплений продукт.
3. Необхідною умовою до розгляду претензії є представлення правильно заповненої гарантійної картки, яка знаходиться в кінці цієї інструкції з обслуговування, разом з посвідченням купівлі.
4. Фізичні дефекти продукту, виявлені у період гарантії, будуть ліквідовані безплатно в строк 14 днів від дати доставки продукту при посередництві продавця на місцезнаходження EURO-CART SP. Z O.O..
5. Ремонт виконує фірма EURO-CART SP. Z O.O. або заклад у сфері обслуговування, про який інформує продавець.
6. Гарантія не охоплює:
 - Пошкоджень, що виникли з вини споживача;
 - Пошкоджень, що виникли в результаті невиконання рекомендацій, застережень і обмежень, що знаходяться в інструкції з обслуговування, а також на елементах продукту;
 - Експлуатаційних елементів таких, як зазвичай зношуються в процесі експлуатації, як: покришки, камери, протектори коліс, матеріали, що застосовуються на рукоятках, структура і колір тканин і матеріалів, що піддаються тертю, втулки в колесах, вісі, надписи;
 - Пошкоджень, що виникли в результаті невиконання умов технічного догляду, наприклад: корозія, зміна кольору оббивки або пластмасових елементів внаслідок тривалої дії сонячних променів, пошкодження пластмасових елементів або оббивки внаслідок тривалої дії сонячних променів або дуже високих температур, зазори, звуку, такі як скрипіння/пищення,

ІНСТРУКЦІЯ ОБСЛУГОВУВАННЯ

РОЗКЛАДАННЯ РАМИ КОЛЯСКИ
Потягніть напрямку коляски вгору, поки рама коляски повністю не розкладеться і не зафіксується (мал. 1, 2, 3). Встановіть адаптери у вертикальному положенні (мал. 4).

ВСТАНОВЛЕННЯ ТА ЗНЯТТЯ КОЛІС
Закріпіть осі коліс в отворах, розташованих в передній і задній підвісці (мал. 5, 6). Переконайтеся, що колеса правильно зафіксовані, потягнувши їх у зворотному напрямку.

Щоб зняти колеса, натисніть на металеві

кнопки і висуньте осі з отворів (мал. 7, 8).

СИСТЕМА ПЕРЕДНІХ ПОВОРОТНИХ КОЛІС
Коляска має поворотні передні колеса з системою фіксації для руху по прямій. Щоб повернути колеса, натисніть на важіль, розташований на ковпаку колеса. Щоб зафіксувати колеса, перемістіть важіль вгору (мал. 9, 10).

ПАРКУВАЛЬНЕ ГАЛЬМО
Щоб заблокувати гальмо, натисніть на задню частину гальмівної лапки. Щоб розблокувати гальмо, натисніть на передню частину його лапки (мал. 11, 12). Використовуйте гальмо, коли коляска повністю зупинилася.

ВСТАНОВЛЕННЯ СІДІННЯ
Розкладіть сидіння в напрямку стрілок (мал. 13).

Встановіть сидіння на раму, вставивши його адаптери в гачки на рамі (мал. 14). Щоб зняти сидіння, потягніть за важелі в гаках (мал. 15). Сидіння можна встановлювати обличчям по ходу руху або проти ходу руху.

ВСТАНОВЛЕННЯ ЗАХИСНОЇ ПЕРЕКЛАДИНИ
Закріпіть гачки поручнів безпеки в тримачах на сидінні коляски (мал. 16). Щоб зняти поручень, натисніть на кнопки поруч із затискачами поручнів (мал. 17).

ПРИМІТКА: Поперечина не замінює п'ятиточковий ремені безпеки. Це лише додатковий засіб безпеки.

РЕГУЛЮВАННЯ ПІДНІЖКИ
Сидіння має регульовану підставку для ніг. Для регулювання одночасно натисніть круглі кнопки з обох боків підніжки (мал. 18).

РЕГУЛЮВАННЯ СПИНКИ
Спинку можна встановити в 3 різних положеннях. Потягніть за важіль на задній частині спинки і встановіть її в потрібне положення (мал. 19).

РЕГУЛЮВАННЯ РУЧКИ КОЛЯСКИ
Ручка має телескопічне регулювання висоти. Для регулювання натисніть кнопку посередині ручки (мал. 20).

СКЛАДАННЯ КОЛЯСКИ З СІДІННЯМ
Коляску можна скласти разом з сидінням незалежно в напрямку, в якому встановлено сидіння.

Складіть сонцезахисний козирок (мал. 21). Потягніть вгору важіль регулювання спинки і поsunьте спинку вперед (мал. 22). Перемістіть ручку коляски в найнижче положення (мал. 23). Потім натисніть великим пальцем на маленьку кнопку безпеки на механізмі складання, утримуйте її і одночасно натисніть велику кнопку (мал. 24). Натисніть на ручку коляски вниз, поки коляска повністю не складеться (мал. 25). Підніміть складену коляску, тримаючи її за ручку для перенесення (мал. 26, 27).

РОЗКЛАДАННЯ КОЛЯСКИ З СІДІННЯМ
Потягніть ручку коляски вгору до повного розкладання рами так, щоб коляска стала на колеса (мал. 28). Витягніть ручку коляски назовні (мал. 29). Візьміться за спинку сидіння та встановіть її у вертикальне положення (мал. 30). Підніміть захисний бар'єр, щоб зафіксувати його (мал. 31). Тепер коляска готова до використання (мал. 32).

РОЗКЛАДАННЯ ТА ВСТАНОВЛЕННЯ ЛЮЛЬКИ
Щоб розкласти люльку, зтягніть її за допомогою натагувачів на нижній стороні люльки від матрацу. Потягніть за ремені в напрямку, вказаному стрілками, доки натяжні пристрої не зафіксуються в фіксаторах (мал. 33).

Зтягніть сонцезахисний козирок, відрегулювавши ручку у вертикальному положенні (мал. 34). Щоб скласти сонцезахисний козирок, натисніть на

кнопки біля основи козирка з обох боків (мал. 35).

Встановіть люльку на шасі коляски, зафіксувавши адаптери в фіксаторах (мал. 36). Щоб зняти люльку, потягніть вгору важелі на адаптерах (мал. 37).

ВСТАНОВЛЕННЯ АВТОКРІСЛА
Щоб встановити автокрісло на раму коляски, вам знадобляться адаптери (не входять до комплекту). Закріпіть адаптери на рамі коляски (мал. 38). Потім закріпіть автокрісло в адаптерах (мал. 39).

Щоб зняти автокрісло з адаптерів, натисніть на кнопки з боків автокрісла і потягніть автокрісло вгору (мал. 40). На різних моделях автокрісел кнопки можуть мати різну форму або розташовуватися в різних місцях. Зверніться до інструкції з експлуатації автокрісла.

Щоб зняти адаптери, натисніть на кнопки біля основи адаптерів (мал. 41).

РЕМЕНІ БЕЗПЕКИ
Автокрісло обладнане 5-точковими ременями безпеки. Щоб застібнути ремені, з'єднайте пряжки плечових ременів з пряжками поясних ременів, а потім вставте їх в центральну пряжку (мал. 42).

Відрегулюйте довжину і висоту ременів відповідно до зросту дитини (мал. 43). Ремені повинні щільно прилягати до тіла дитини.

Щоб відстібнути ремені, натисніть кнопку на центральній пряжці (мал. 44).

ПРИМІТКА: Завжди використовуйте ремені безпеки.



PŘED ZAPOČETÍM POUŽÍVÁNÍ VÝROBKU SI PŘEČTĚTE TYTO POKYNY A UCHOVEJTE JE DO BUDOUČNA.

VAROVÁNÍ

UPOZORNĚNÍ: Ponechání dítěte bez dozoru může být nebezpečné.

UPOZORNĚNÍ: Používat popruhy, když si dítě začne samo sedat.

UPOZORNĚNÍ: Nepoužívat přídatvnou výstelku.

UPOZORNĚNÍ: Před započetením používání kočárku se ujistěte, že skládací mechanismy byly zablokovány.

UPOZORNĚNÍ: Vždy používat krokový pás ve spojení s pásem bederním.

UPOZORNĚNÍ: Každá zátěž zavěšená na rukojeti kočárku narušuje jeho stabilitu.

UPOZORNĚNÍ: Výrobek není určen k jízdě na kolečkových bruslích ani k běhání.

UPOZORNĚNÍ: Kočárek slouží k převozu pouze jednoho dítěte.

UPOZORNĚNÍ: Kočárek je určen pro děti 0 - 36 měsíců a do 22 kg.

UPOZORNĚNÍ: Neponechávat kočárek s dítětem na šikmé rovině, i když byla brzda zablokována.

UPOZORNĚNÍ: Nepoužívat kočárek, pokud jakákoliv součást byla poškozená.

UPOZORNĚNÍ: Během činnosti skládání a rozkládání kočárku je třeba se ujistit, že se dítě nachází v bezpečné vzdálenosti.

UPOZORNĚNÍ: Po provedení nastavení je třeba se ujistit, že pohyblivé části výrobku se nedotýkají těla dítěte.

UPOZORNĚNÍ: Vždy je třeba zabrzdit brzdu během stání.

UPOZORNĚNÍ: Maximální zatížení koše je 3 kg.

UPOZORNĚNÍ: Maximální zatížení tašky je 2 kg.

UPOZORNĚNÍ: Každá taška nebo jiná zátěž zavěšená na rukojeti kočárku má vliv na jeho stabilitu.

UPOZORNĚNÍ: Na výrobek se mají používat výlučně originální součásti, schválené výrobcem.

UPOZORNĚNÍ: Při najíždění na obrubu chodníku nebo jiný stupeň je třeba nadzvednout přední zavěšení.

UPOZORNĚNÍ: Nesjíždět s kočárkem po schodech.

UPOZORNĚNÍ: Kočárek je třeba přechovávat na místě nedostupném pro děti.

ÚDRŽBA

Kočárek vyžaduje pravidelnou údržbu. Vzhledem k jeho určení (používání venku při různých povětrnostních podmínkách a na povrchu různého typu) je nezbytné dodržování následujících podmínek údržby a tím zajistit jeho správnou funkci.

1. Kovové prvky lze čistit vlhkým hadříkem s použitím jemného saponátu. Po vyčištění je třeba výrobek utřít do sucha za účelem zbránění korodování.
2. Polstrovaní lze utřít čistým hadříkem s použitím jemného pracího prostředku. Po vyčištění je třeba výrobek vysušit pověšením polstrovaní na místě, kde nebude vystaveno dlouhodobému působení slunečního záření, nebo ponechte rozložené na místě, kde je dobré větrání.
3. Neperte části polstrovaní v pračce, neodstřeďujte ani dlouhodobě nenamáčejte z důvodu použití konstrukčních prvků (vyztužení, zesílení, vyplnění).
4. Nepoužívejte bělidlo. Je povoleno pouze použití jemných saponátů.

5. Pokud by výrobek promokl, je třeba kovové části potírat dosucha a ponechat výrobek rozložený, až zcela uschne, na místě s dobrým větráním.
6. Nevystavujte výrobek dlouhodobému působení slunečního záření, protože by se polstrovaní a plastové součástky mohly odbarvit nebo poškodit.
7. Na pohyblivých součástkách je třeba provádět pravidelnou údržbu s použitím rychle se odpařujících prostředků na čištění a mazání typ WD-40.
8. Je třeba pravidelně kontrolovat nastavení bezpečnostních páسů a jiných součástí, které je možné nastavovat.
9. Je třeba pravidelně čistit kola, brzdy a součásti zavěšené od písku, soli a dalších znečištění. Nepoužívejte mazivo na místech, do nichž se může dostat písek.
10. Vyhněte se kontaktu se slanou vodou (mořská voda, vlhký mořský vzduch, posypová sůl), abyste se vyhnuli korozi.
11. Příпустné rozmezí teplot používání kočárku: od -5 do +35°C.

ZÁRUČNÍ PODMÍNKY

1. EURO-CART SP. Z O.O. poskytuje záruku na výrobek, který jste zakoupili, na dobu 24 měsíců od data nákupu.
2. Reklamacce odevzdávejte v místě prodeje, ve kterém byl výrobek koupený.
3. Nezbytnou podmínkou pro přijetí reklamacce je předložení řádně vyplněného reklamačního lístku, který je umístěn na konci tohoto návodu na používání, spolu s prodejním dokladem.
4. Fyzické vady výrobku, které budou zjištěny v záruční lhůtě, budou odstraněny bezplatně v termínu 14 dnů od daty předání reklamovaného výrobku prostřednictvím prodejce do sídla EURO-CART SP. Z O.O.
5. Opravy provádí firma EURO-CART SP. Z O.O. nebo opravna, o které Vás bude informovat prodejce.

bude informovat prodejce.

6. Záruka se nevztahuje na:
 - Poškození vzniklá zaviněním uživatele,
 - Poškození vzniklá v důsledku nerespektování doporučení, výstrah a omezení uvedených v návodu na obsluhu a na součástech výrobku,
 - Provozní součástky, které se přirozeným způsobem opotřebovávají během používání, jako jsou: pláště kol, duše, vzorek na pneumatikách kol, materiály použité na držácích, struktura i barva tkanin a plastů vystavených otěru, objímky v kolech, osy kol, potisky,
 - Poškození vzniklá v důsledku nedodržování pokynů na údržbu, např.: korodování, změna barvy polstrovaní nebo plastových součástí v důsledku dlouhodobého působení slunečního záření, poškození plastových prvků nebo polstrovaní dlouhodobým slunečním zářením nebo vysokou teplotou, uvolnění šroubků, zvuky jako skřípání/pištění, poškození mechanismu v důsledku zašpinění,
 - Poškození vznikla v důsledku oprav prováděných neoprávněnými osobami,
 - Odchytky jednotlivých kol od svislice vlivem zatížení (jedná se o běžnou vlastnost konstrukcí tohoto druhu),
 - Poškození a znečištění vzniklých v důsledku nesprávného zabalení zásilky (v případě zásilkového nákupu),
7. Záruční doba bude prodloužena o dobu trvání opravy v servisu EURO-CART SP. Z O.O.
8. Způsob opravy určuje poskytovatel záruky,
9. Reklamovaný výrobek je třeba předat v reklamačním řízení čistý,
10. Záruka se vztahuje na území Evropské unie,
11. Záruka na prodané spotřební zboží nevylučuje, ani nemá odkladný účinek na platnost oprávnění kupujícího vyplývajících z nesouladu zboží s nákupní smlouvou.

NÁVOD K OBSLUZE

ROZKLÁDÁNÍ RÁMU KOČÁRKU

Táhněte vodítka kočárku směrem nahoru, dokud není rám kočárku zcela rozložen a zajištěn (obr. 1, 2, 3). Umístěte adaptéry do svislé polohy (obr. 4).

MONTÁŽ A DEMONTÁŽ KOL

Připněte osy kol do otvorů umístěných v předním a zadním zavěšení (obr. 5, 6). Zkontrolujte, zda jsou kola správně zajištěna, a to tak, že je zatáhnete v opačném směru. Chcete-li kola demontovat, stiskněte kovová tlačítka a vysuňte nápravy z otvorů (obr. 7, 8).

SYSTÉM PŘEDNÍCH OTOČNÝCH KOL

Kočárek má otočná přední kola s aretací pro přímou jízdu. Chcete-li kolečka otočit, stiskněte páčku umístěnou na krytu koleček. Pro zablkování kol posuňte páčku směrem nahoru (obr. 9, 10).

PARKOVACÍ BRÁNA

Pro zablkování brzdy stiskněte zadní část brzdové nohy. Pro odblokování brzdy stiskněte přední část její patky (obr. 11, 12). Brzdu použijte, až když se kočárek zcela zastaví.

MONTÁŽ SEDAČKY

Rozložte sedačku ve směru šipek (obr. 13). Namontujte sedačku na rám zasunutím jejích adaptéru do háčků na rámu (obr. 14). Chcete-li sedačku demontovat, zatáhněte za páčky v háčcích (obr. 15). Sedačku lze namontovat po směru nebo proti směru jízdy.

MONTÁŽ BEZPEČNOSTNÍ TYČE

Připněte háčky bezpečnostního zábradlí do úchytnů na sedadle kočárku (obr. 16). Bezpečnostní zábranu sejmeme stisknutím tlačítek vedle úchytnů bezpečnostní zábrany (obr. 17).

POZNÁMKA: Bezpečnostní hrazda nenahrazuje pětibodový bezpečnostní pás. Je pouze doplňkovým bezpečnostním prvkem.

NASTAVENÍ OPĚRKY NOHOU

Sedadlo má nastavitelnou opěrku nohou. Nastavení provedete současným stisknutím kulatých tlačítek na obou stranách opěrky nohou (obr. 18).

NASTAVENÍ OPĚRADLA

Opěradlo lze nastavit do 3 různých poloh. Zatáhněte za páčku na zadní straně opěradla a nastavte ji do požadované polohy (obr. 19).

NASTAVENÍ RUKOJETI KOČÁRKU

Rukojeť má teleskopické nastavení výšky. Pro nastavení stiskněte tlačítko uprostřed rukojeti (obr. 20).

SKLÁDÁNÍ KOČÁRKU SE SEDAČKOU

Kočárek lze složit společně se sedátkem nezávisle na směru, ve kterém je sedátko namontováno. Sklopte sluneční stříšku (obr. 21). Vytáhněte páčku nastavení opěradla a posuňte opěradlo dopředu (obr. 22). Přesuňte rukojeť kočárku do nejnižší polohy (obr. 23). Poté palcem stiskněte malé bezpečnostní tlačítko na skládacím mechanismu, podržte jej a současně stiskněte velké tlačítko (obr. 24). Tlačte rukojeť kočárku směrem dolů, dokud nebude kočárek zcela složen (obr. 25). Zvedněte složený kočárek přidržením rukojeti pro přenášení (obr. 26, 27).

ROZKLÁDÁNÍ KOČÁRKU SE SEDAČKOU

Táhněte rukojeť kočárku směrem nahoru, dokud se rám zcela nerozloží tak, aby kočárek stál na kolečkách (obr. 28). Vytáhněte rukojeť kočárku ven (obr. 29). Uchopte opěradlo sedačky a nastavte jej do vzpřímené polohy (obr. 30). Zvedněte bezpečnostní zábranu a zajištěte ji (obr. 31). Kočárek je nyní připraven k použití (obr. 32).

ROZKLÁDÁNÍ A MONTÁŽ PŘENOSNÉ KORBIČKY

Chcete-li rozložit korbíčku, utáhněte ji pomocí napínáků umístěných na spodní straně korbíčky pod matrací. Táhněte za popruhy ve směrech označených šipkami, dokud se

napínáky nezajistí v záchytech (obr. 33).

Sluneční stříšku utáhněte nastavením rukojeti do svislé polohy (obr. 34). Chcete-li sluneční stříšku složit, stiskněte na obou stranách tlačítka ve spodní části sluneční stříšky (obr. 35).

Namontujte sluneční stříšku na podvozek kočárku zacvaknutím adaptéru do úchytnů (obr. 36). Pro sejmnutí nánožníku vytáhněte páčky na adaptérech nahoru (obr. 37).

MONTÁŽ AUTOSEDAČKY

Pro montáž autosedačky na rám kočárku potřebujete adaptéry (nejsou součástí dodávky). Adaptéry připněte k rámu kočárku (obr. 38). Poté do adaptéru připněte autosedačku (obr. 39).

Chcete-li autosedačku z adaptéru vyjmout, stiskněte tlačítka na bocích autosedačky a vytáhněte autosedačku nahoru (obr. 40). U různých modelů autosedaček mohou mít tlačítka jiný tvar nebo mohou být umístěna na jiných místech. Viz návod k použití autosedačky. Chcete-li vyjmout adaptéry, stiskněte tlačítka na základně adaptéru (obr. 41).

SEDACÍ PÁSY

Sedačka je vybavena 5bodovými bezpečnostními pásy. Chcete-li pásy zapnout, spojte spony ramenních páسů se sponami bederních páсů a poté je zatlačte do centrální spony (obr. 42). Nastavte délku a výšku páсů podle výšky dítěte (obr. 43). Pásy by měly těsně obepínat dítě. Chcete-li pásy uvolnit, stiskněte tlačítka na centrální přezce (obr. 44).

POZNÁMKA: Vždy používejte bezpečnostní pásy.



PRED PRVÝM POUŽITÍM SI PREČÍTAJTE TIETO INŠTRUKCIE A STAROSTLIVO ICH USCHOVAJTE.

VAROVANIE

UPOZORNENIE: Nechať dieťa bez dozoru môže byť nebezpečné.

UPOZORNENIE: Používajte popruhy, ak začne dieťa samostatne sedieť.

UPOZORNENIE: Nepoužívajte prídavné výstelky.

UPOZORNENIE: Pred použitím sa ubezpečte, či sú mechanizmy skladania zablokované.

UPOZORNENIE: Vždy používajte všetky bezpečnostné popruhy.

UPOZORNENIE: Každá záťaž na rúčke kočíka narušuje jeho stabilitu.

UPOZORNENIE: Produkt nie je určený pre jazdu na korčuliach alebo beh.

UPOZORNENIE: Kočík slúži na prevoz iba jedného dieťaťa.

UPOZORNENIE: Kočík je určený pre deti vo veku 0 - 36 mesiacov s maximálnou hmotnosťou 22 kg.

UPOZORNENIE: Nenechávajte kočík s dieťaťom na šikmej ploche, aj keby bol kočík zabrzdený.

UPOZORNENIE: Nepoužívajte kočík v prípade, ak bola ktorákoľvek jeho časť poškodená.

UPOZORNENIE: Počas skladania a rozkladania kočíka sa ubezpečte, že sa dieťa nachádza v bezpečnej vzdialenosti.

UPOZORNENIE: Pri nastavovaní sa ubezpečte, že sa pohyblivé časti kočíka nedotýkajú tela dieťaťa.

UPOZORNENIE: Brzdu používajte vždy, keď stojíte.

UPOZORNENIE: Maximálne zaťaženie kočíka je 3 kg.

UPOZORNENIE: Maximálna nosnosť tašky je 2 kg.

UPOZORNENIE: Každá taška alebo iná záťaž zavesená na rúčke kočíka vplýva na jeho stabilitu.

UPOZORNENIE: Používajte výlučne originálne diely odsúhlasené výrobcom.

UPOZORNENIE: Pri vychádzaní na obrubník alebo iný stupeň je potrebné dvihnúť prednú časť podvozku kočíka.

UPOZORNENIE: Neschádzajte s kočíkom po schodoch.

UPOZORNENIE: Kočík uchovávajte mimo dosahu detí.

ÚDRŽBA

Kočík vyžaduje pravidelnú údržbu. Vzhľadom ku jeho určeniu (používanie vonku pri rôznych poveternostných podmienkach a na povrchoch rôzneho typu) je potreba dodržiavať nasledujúce podmienky údržby a tým zaisťiť jeho správnu funkciu.

1. Kovové prvky je treba čistiť vlhkou handrou s použitím jemného saponátu. Po vyčistení je treba výrobok utrieť do sucha za účelom zabránenia korózií.
2. Čalúnenie je treba utrieť čistou handrou s použitím jemného pracieho prostriedku. Po vyčistení je treba výrobok usušiť tak, že sa čalúnenie povesi na mieste, kde nebude vystavené dlhodobému pôsobeniu slnečného žiarenia, alebo ho nechajte rozložené na mieste, kde je dobré vetranie.
3. Neperte časti čalúnenia v pračke, neodstreďujte ani dlhodobo nenamáčajte z dôvodu použitia konštrukčných prvkov (vystuženie zosilnenie, vyplnenie).

4. Nepoužívajte bielidlo. Je povolené iba použitie jemných saponátov.
5. Pokiaľ by výrobok premokol, je treba kovové časti pouierať dosucha a ponechať výrobok rozložený, až úplne uschne, na mieste s dobrým vetraním.
6. Nevystavujte výrobok dlhodobému pôsobeniu slnečného žiarenia, pretože by sa čalúnenie a plastové súčiastky mohli odfarbiť alebo poškodiť.
7. Na pohyblivých súčiastkach je treba vykonávať pravidelnú údržbu s použitím rýchlo sa odparujúcich prostriedkov na čistenie a mazanie typ WD-40.
8. Je treba pravidelne kontrolovať nastavenie bezpečnostných pásov a iných súčastí, ktoré sa dajú nastavovať.
9. Je treba pravidelne čistiť kola, brzdy a časti zavesenia od piesku, soli a ďalších znečistení. Nepoužívajte mazivo na miestach, do ktorých sa môže dostať piesok.
10. Vyhňte sa kontaktu so slanou vodou (morská voda, vlhký morský vzduch, posypová soľ), aby ste sa vyhlí korózií.
11. Prípustné rozmedzie teplôt používania kočíku: od -5 do +35°C.

ZÁRUČNÉ PODMIENKY

1. EURO-CART SP. Z O.O. poskytuje záruku na výrobok, ktorý ste kúpili, na dobu 24 mesiacov od dátumu nákupu.
2. Reklamáciu nahláste v mieste predaja, v ktorom bol výrobok kúpený.
3. Nutnou podmienkou pre prijatie reklamácie je predloženie riadne vyplneného reklamačného lístku, ktorý je umiestnený na koncu tohoto návodu na používanie, spolu s predajným dokladom.
4. Fyzické vady výrobku, ktoré budú zistené v záručnej lehote, budú odstránené bezplatne v termíne 14 dní od dátumu predania reklamovaného výrobku prostredníctvom predajcu do sídla

EURO-CART SP. Z O.O..

5. Opravy vykonáva firma EURO-CART SP. Z O.O. alebo opravovňa, o ktorej Vás bude informovať predajca.
6. Záruka sa nevzťahuje na:
 - Poškodenia vzniknuté zavinením užívateľa,
 - Poškodenia vzniknuté v dôsledku nerešpektovania doporučení, výstrah a obmedzení uvedených v návodu na obsluhu a na súčiastkach výrobku,
 - Prevádzkové súčiastky, ktoré sa prirodzeným spôsobom opotrebovávajú počas používania, ako sú: plášte kôl, duše, vzorky na pneumatikách kôl, materiály použité na držiakov, štruktúra a farba tkanín a plastov vystavených oteru, objímky v kolesách, osi kôl, potlač,
 - Poškodenia vzniknuté v dôsledku nedodržovania pokynov na údržbu, napr.: korodovanie, zmena farby čalúnenia alebo plastových súčastí v dôsledku dlhodobého pôsobení slnečného žiarenia, poškodenia plastových prvkov alebo čalúnenia dlhodobým slnečným žiarením alebo vysokou teplotou, uvoľnenie skrutiek, zvuky ako škrípání/pískanie, poškodenie mechanizmu v dôsledku zašpinenia,
 - Poškodenia vzniknuté v dôsledku oprav vykonávaných neoprávnenými osobami,
 - Odchýlky jednotlivých kôl od zvislice vplyvom zaťaženia (ide o bežnú vlastnosť konštrukcií tohoto druhu),
 - Poškodenie a znečistenie vzniknutých v dôsledku nesprávneho zabalení zásielky (v prípade zásielkového nákupu),
7. Záručná doba bude predĺžená o dobu trvania opravy v servisu EURO-CART SP. Z O.O..
8. Spôsob opravy určuje poskytovateľ záruky,
9. Reklamovaný výrobok je treba predávať v reklamačnom konaní čistý,
10. Záruka sa vzťahuje na územie Európskej únie,

11. Záruka na predané spotrebné zboží nevylučuje, ani nemá odkladný účinok na platnosť oprávnení kupujúceho vyplývajúcich z nesúladu tovaru s nákupnou zmluvou.

NÁVOD NA OBSLUHU

ROZKLADANIE RÁMU KOČÍKA

Ťahajte vodidlo kočíka smerom nahor, kým sa rám kočíka úplne nerozloží a nezaistí (obr. 1, 2, 3). Umiestnite adaptéry do zvislej polohy (obr. 4).

MONTÁŽ A DEMONTÁŽ KOLIESOK

Osy kolies zavraknite do otvorov umiestnených v prednom a zadnom zavesení (obr. 5, 6). Uistite sa, že sú kolesá správne zaistené potiahnutím v opačnom smere. Ak chcete kolesá demontovať, stlačte kovové tlačidlá a vysuňte nápravy z otvorov (obr. 7, 8).

SYSTÉM PREDNÝCH OTOČNÝCH KOLIES

Kočik má otočné predné kolieska s blokovacím systémom na priamu jazdu. Ak chcete kolesá otočiť, stlačte páku umiestnenú na kryte kolies. Ak chcete kolesá zablokovať, posuňte páčku smerom nahor (obr. 9, 10).

PARKOVACIA BRÁNA

Ak chcete zablokovať brzdu, stlačte zadnú časť nožnej brzdy. Ak chcete brzdú odblokovať, stlačte prednú časť jej pätky (obr. 11, 12). Brzdu použite, keď sa kočík úplne zastaví.

MONTÁŽ SEDADLA

Rozložte sedadlo v smere šípok (obr. 13). Namontujte sedadlo na rám vložením jeho adaptérov do háčikov na ráme (obr. 14). Ak chcete sedadlo odmontovať, zatiahnite za páčky v hákoch (obr. 15). Sedačku je možné namontovať buď proti smeru jazdy, alebo v smere jazdy.

MONTÁŽ BEZPEČNOSTNEJ TYČE

Háčiky bezpečnostného zábradlia zavraknite do držiakov na sedadle kočíka (obr. 16). Ak

chcete odstrániť bezpečnostnú zábranu, stlačte tlačidlá vedľa úchytovej bezpečnostnej zábrany (obr. 17).

POZNÁMKA: Bezpečnostná hrazda nenahrádza páčbovú bezpečnostnú pásu. Je to len dodatočný bezpečnostný prvok.

NASTAVENIE OPIERKY NÔH

Sedadlo má nastaviteľnú opierku nôh. Ak chcete vykonať nastavenie, stlačte súčasne okrúhle tlačidlá na oboch stranách opierky nôh (obr. 18).

NASTAVENIE OPIERKY CHRBTU

Opierku chrbta je možné nastaviť do 3 rôznych polôh. Potiahnite páčku na zadnej strane operadla a nastavte ju do požadovanej polohy (obr. 19).

NASTAVENIE RUKOVÄTE KOČÍKA

Rukoväť má teleskopické nastavenie výšky. Ak chcete nastaviť, stlačte tlačidlo v strede rukoväte (obr. 20).

SKLADANIE KOČÍKA SO SEDADLOM

Kočik je možné zložiť spolu so sedadlom nezávisle od smeru, v ktorom je sedadlo namontované.

Zložte slnečnú striešku (obr. 21). Vytiahnite páčku nastavenia operadla a posuňte operadlo dopredu (obr. 22). Presuňte rukoväť kočíka do najnižšej polohy (obr. 23). Potom palcom stlačte malé bezpečnostné tlačidlo na sklápacom mechanizme, podržte ho a súčasne stlačte veľké tlačidlo (obr. 24). Zatlačte rukoväť kočíka smerom nadol, kým sa kočík úplne nesklopí (obr. 25). Zložený kočík zdvihnite držaním rukoväte na prenášanie (obr. 26, 27).

ROZKLADANIE KOČÍKA SO SEDADLOM

Potiahnite rukoväť kočíka smerom nahor, kým sa rám úplne nerozloží tak, aby kočík stál na kolieskach (obr. 28). Vytiahnite rukoväť kočíka von (obr. 29). Uchopte operadlo sedadla a nastavte ho do vzpriamenej polohy (obr. 30). Zdvihnite bezpečnostnú zábranu a zaistite

ju (obr. 31). Kočík je teraz pripravený na používanie (obr. 32).

ROZKLADANIE A MONTÁŽ PRENOSNÉHO KOČÍKA

Ak chcete rozložiť prenosnú postieľku, utiahnite ju pomocou napínačov umiestnených na spodnej strane prenosnej postieľky pod matracom. Ťahajte za popruhy v smeroch označených šípkami, kým sa napínače nezaistia v záchytoch (obr. 33).

Utiahnite slnečnú striešku nastavením rukoväte do zvislej polohy (obr. 34). Ak chcete slnečnú striešku zložiť, stlačte tlačidlá na základni slnečnej striešky na oboch stranách (obr. 35). Namontujte prenosnú striešku na podvozok kočíka zavraknutím adaptérov v úchytoch (obr. 36). Ak chcete odstrániť prenosnú striešku, potiahnite páčky na adaptéroch smerom nahor (obr. 37).

MONTÁŽ AUTOSEDAČKY

Na montáž autosedačky na rám kočíka potrebujete adaptéry (nie sú súčasťou dodávky). Pripevnite adaptéry k rámu kočíka (obr. 38). Potom do adaptérov pripevnite autosedačku (obr. 39).

Ak chcete autosedačku z adaptérov vybrať, stlačte tlačidlá na bokoch autosedačky a vytiahnite autosedačku smerom nahor (obr. 40). Na rôznych modeloch autosedačiek môžu mať tlačidlá iný tvar alebo sa môžu nachádzať na iných miestach. Pozrite si návod na použitie autosedačky.

Ak chcete odstrániť adaptéry, stlačte tlačidlá na základni adaptérov (obr. 41).

SEDACIE PÁSY

Sedadlo je vybavené 5-bodovými bezpečnostnými pásmi. Ak chcete pásy zapnúť, spojte spony ramenných pásov so sponami bedrových pásov a potom ich zatlačte do stredovej spony (obr. 42).

Nastavte dĺžku a výšku pásov podľa výšky dieťaťa (obr. 43). Bezpečnostné pásy by mali tesne obopínať dieťa.

Ak chcete pásy uvoľniť, stlačte tlačidlo na stredovej pračke (obr. 44).

POZNÁMKA: Vždy používajte bezpečnostné pásy.



VOR DEM GEBRAUCH DIESES PRODUKTS DIE VORLIEGENDE GEBRAUCHANWEISUNG DURCHLESEN UND ZUM NACHLESEN AUFBEWAHREN.

WARNUNG

WARNUNG: Lassen Sie Ihr Kind nicht unbeaufsichtigt, denn sonst droht im Gefahr.

WARNUNG: Verwenden Sie Gurte, sobald Ihr Kind beginnt, selbständig zu sitzen.

WARNUNG: Für dieses Produkt keine zusätzliche Matratze verwenden.

WARNUNG: Vor Gebrauch des Kinderwagens vergewissern Sie sich bitte, daß alle Faltmechanismen verriegelt sind.

WARNUNG: Verwenden Sie den Schrittgurt immer in Verbindung mit dem Beckengurt.

WARNUNG: Jede am Kinderwagenschieber aufgehängte Last beeinträchtigt die Stabilität des Kinderwagens.

WARNUNG: Dieses Produkt ist nicht zum Skaten oder Laufen bestimmt.

WARNUNG: Dieser Kinderwagen ist für den Transport nur eines Kindes bestimmt.

WARNUNG: Dieser Kinderwagen ist für Kinder ab einem Alter von 0 - 36 Monaten und mit einem Gewicht bis 22 kg bestimmt.

WARNUNG: Lassen Sie den Kinderwagen samt Ihrem Kind auf keiner angehobenen Fläche stehen, auch wenn die Bremse betätigt ist.

WARNUNG: Verwenden Sie den Kinderwagen nicht, falls eines seiner Bauelemente beschädigt worden ist.

WARNUNG: Vergewissern Sie sich bitte, daß sich Ihr Kind während des Zusammenklappens und Aufstellens des Kinderwagens in sicherer Entfernung befindet.

WARNUNG: Man sollte sich vergewissern, daß das Kind mit den beweglichen Teilen während des Verstellens nicht in Berührung kommt.

WARNUNG: Die Bremse soll beim Halten stets betätigt werden.

WARNUNG: Maximale Tragfähigkeit des Korbes beträgt 3 kg.

WARNUNG: Maximale Tragfähigkeit der Tasche beträgt 2 kg.

WARNUNG: Jede auf dem Kinderwagenschieber aufgehängte Tasche oder andere Last beeinträchtigt die Stabilität des Kinderwagens.

WARNUNG: Für dieses Produkt sollten ausschließlich vom Hersteller genehmigte Originalteile verwendet werden.

WARNUNG: Wenn Sie einen Bordstein oder eine andere Stufe anfahren, sollten Sie die vordere Einhängung anheben.

WARNUNG: Mit dem Kinderwagen dürfen keine Treppen heruntergefahren werden.

WARNUNG: Den Kinderwagen an einem vor Kindern sicheren Ort aufbewahren.

PFLEGE UND WARTUNG

Der Wagen braucht regelmäßige Pflege. Angesichts seines Einsatzzwecks (Verwendung im Freien bei verschiedenen Wetterverhältnissen auf unterschiedlichen Flächen) ist die Einhaltung der nachfolgenden Pflegehinweise ein notwendiger Faktor für seine Funktionstüchtigkeit.

1. Metallteile können Sie mit einem feuchten Tuch mit einem milden Reinigungsmittel reinigen. Um Korrosionen zu vermeiden, sollten Sie das Produkt nach der Reinigung trocknen.
2. Die Polsterung können Sie mit einem feuchten Tuch mit einem milden Reinigungsmittel reinigen. Lassen Sie das Produkt nach dem Reinigen an einem Ort trocknen, wo es keiner langdauernden Sonnenbestrahlung ausgesetzt ist oder breiten Sie es an einem gut belüfteten Platz aus.

3. Wegen der eingesetzten Strukturteile (Versteifung, Verstärkung, Füllstoff) dürfen die Teile der Polsterung nicht in der Maschine gewaschen, geschleudert oder längerfristig eingeweicht werden.
4. Es dürfen keine Bleichmittel verwendet werden. Nur milde Reinigungsmittel sind erlaubt.
5. Wenn das Produkt nass wird, müssen die Metallteile trockengewischt und bis zum völligen abtrocknen aufgeklappt an einem gut belüfteten Ort abgestellt werden.
6. Das Produkt darf keiner langdauernden Sonnenbestrahlung ausgesetzt werden, weil die Polsterung und Kunststoffteile sich verfärben oder beschädigt werden können.
7. Pflegen Sie bewegliche Teile in regelmäßigen Abständen mit schnellverdampfenden Reinigungs- und Schmiermitteln vom Typ WD-40.
8. Prüfen Sie regelmäßig die Einstellung der Sicherheitsgurte und anderer Teile mit Einstellmöglichkeiten.
9. Reinigen Sie die Räder, Bremsen und Aufhängungsteile von Sand, Salz und anderen Verschmutzungen. Verwenden Sie kein Schmierfett an Stellen, wo Sand hingelangen kann.
10. Vermeiden Sie Kontakt mit Salzwasser (Meerwasser, Meeresluft, Streusalz), um Korrosionen zu vermeiden.
11. Zulässiger Umgebungstemperaturbereich für den Wagen: von -5 bis +35 °C.

GARANTIEBEDINGUNGEN

1. Die EURO-CART SP. Z O.O. gewährt auf das von Ihnen gekaufte Produkt 24 Monate Garantie ab dem Kaufdatum.
2. Reklamationen melden Sie bitte bei der Verkaufsstelle, wo Sie das Produkt gekauft haben.
3. Notwendige Voraussetzung für die Berücksichtigung einer Reklamation

ist die Vorlage der ordnungsgemäß ausgefüllten Garantiekarte, die Sie am Ende dieser Zusammen mit dem Kaufbeleg.

4. Während der Garantiezeit offenbarte Produktmängel werden innerhalb von 14 Tagen ab dem Zeitpunkt der Zustellung des Produkts über den Händler an die Zentrale der EURO-CART SP. Z O.O. kostenlos beseitigt.
5. Reparaturen führt die Firma EURO-CART SP. Z O.O. oder der vom Händler genannte Servicedienst durch.
6. Nicht in der Garantie enthalten:
 - Durch den Benutzer verschuldete Schäden,
 - Schäden, die durch Nichtbeachtung der in der Bedienungsanleitung oder auf Produktteilen angegebenen Anweisungen, Warnungen und Einschränkungen entstehen,
 - Verschleißteile, die während des Gebrauchs einer natürlichen Abnutzung unterliegen, wie: Reifen, Schläuche, Laufflächen der Räder, auf Griffen verwendete Materialien, Struktur und Farbe von Stoffen, Reibungen ausgesetzte Kunststoffe, Rad- und Achsbuchsen, Aufdrucke,
 - Schäden, die durch Nichteinhaltung der Pflegebedingungen entstehen, wie z.B.: Korrosion, durch langdauernde Sonneneinstrahlung oder zu hohe Temperatur veränderte Farben der Polsterung und Kunststoffteile, durch langdauernde Sonneneinstrahlung oder zu hohe Temperatur verursachte Schäden an Kunststoffteilen oder Polsterung, lockere Teile, Geräusche wie Knacken/Quietschen, Beschädigung von Mechanismen durch Schmutz,
 - Schäden nach Reparaturen durch nicht autorisierte Personen,
 - Schäden und Verschmutzung infolge unsachgemäßer Verpackung des Produkts während der Lieferung per

7. Kurier (im Falle von Versandkauf), Die Garantiezeit verlängert sich um die Dauer der Reparatur beim Servicedienst der EURO-CART SP. Z O.O. .
8. Die Reparaturart bestimmt der Garantiegeber,
9. Reklamierte Produkte übergeben Sie bitte in gereinigtem Zustand,
10. Die Garantie gilt auf dem Gebiet der Europäischen Union,
11. Die Rechte des Käufers, die sich aus nicht vertragskonformer Ware ergeben, werden durch die Garantie auf verkaufte Konsumgüter weder ausgeschlossen noch ausgesetzt.

GEBRAUCHSANWEISUNG

AUFKLAPPEN DES KINDERWAGENGESTELLS

Ziehen Sie die Kinderwagenführung nach oben, bis das Kinderwagengestell vollständig ausgeklappt und verriegelt ist (Abb. 1, 2, 3). Bringen Sie die Adapter in eine aufrechte Position (Abb. 4).

MONTAGE UND DEMONTAGE DER RÄDER

Stecken Sie die Achsen der Räder in die Löcher der vorderen und hinteren Aufhängung (Abb. 5, 6). Vergewissern Sie sich, dass die Räder richtig verriegelt sind, indem Sie sie in die entgegengesetzte Richtung ziehen.

Drücken Sie zum Abnehmen der Räder auf die Metallknöpfe und schieben Sie die Achsen aus den Löchern (Abb. 7, 8).

SCHWENKBARES VORDERRADSYSTEM

Der Kinderwagen verfügt über schwenkbare Vorderräder mit einem Feststellsystem für den Geradeauslauf. Um die Räder zu drehen, drücken Sie den Hebel an der Radkappe nach unten. Zum Feststellen der Räder bewegen Sie den Hebel nach oben (Abb. 9, 10).

FESTSTELLBREMSE

Um die Bremse zu blockieren, drücken Sie den hinteren Teil des Bremsfußes. Zum Lösen

der Bremse drücken Sie den vorderen Teil des Fußes (Abb. 11, 12). Betätigen Sie die Bremse, wenn der Kinderwagen zum Stillstand gekommen ist.

MONTAGE DES SITZES

Klappen Sie den Sitz in Pfeilrichtung auf (Abb. 13). Befestigen Sie den Sitz auf dem Gestell, indem Sie die Adapter in die Haken am Gestell einstecken (Abb. 14). Um den Sitz zu demontieren, ziehen Sie an den Hebeln in den Haken (Abb. 15). Der Sitz kann vorwärts oder rückwärts gerichtet eingebaut werden.

MONTAGE DES SICHERHEITSBÜGELS

Hängen Sie die Haken des Sicherheitsbügels in die Halterungen am Sitz des Kinderwagens ein (Abb. 16). Um den Sicherheitsbügel zu entfernen, drücken Sie die Knöpfe neben den Klammern des Sicherheitsbügels (Abb. 17).

HINWEIS: Der Sicherheitsbügel ersetzt nicht den Fünf-Punkt-Gurt. Er ist nur ein zusätzliches Sicherheitsmerkmal.

EINSTELLUNG DER FUSSTÜTZE

Der Sitz ist mit einer verstellbaren Fußstütze ausgestattet. Zum Verstellen drücken Sie die runden Knöpfe auf beiden Seiten der Fußstütze gleichzeitig (Abb. 18).

EINSTELLUNG DER RÜCKENLEHNE

Die Rückenlehne kann in 3 verschiedene Positionen eingestellt werden. Ziehen Sie den Hebel an der Rückseite der Rückenlehne und stellen Sie sie in die gewünschte Position (Abb. 19).

VERSTELLUNG DES SCHIEBEBÜGELS

Der Griff ist in der Höhe verstellbar. Drücken Sie zum Verstellen auf den Knopf in der Mitte des Griffs (Abb. 20).

ZUSAMMENKLAPPEN DES WAGENS MIT SITZ

Der Kinderwagen kann zusammen mit dem Sitz unabhängig von der Einbaurichtung des Sitzes zusammengeklappt werden. Klappen Sie das Sonnenverdeck ein (Abb. 21). Ziehen Sie den Verstellhebel der Rückenlehne nach

oben und schieben Sie die Rückenlehne nach vorne (Abb. 22). Stellen Sie den Griff des Kinderwagens in die unterste Position (Abb. 23). Drücken Sie dann mit dem Daumen die kleine Sicherheitstaste am Klappmechanismus, halten Sie sie gedrückt und drücken Sie gleichzeitig die große Taste (Abb. 24). Drücken Sie den Griff des Kinderwagens nach unten, bis der Wagen vollständig zusammengeklappt ist (Abb. 25). Heben Sie den zusammengeklappten Kinderwagen am Tragegriff an (Abb. 26, 27).

AUFKLAPPEN DES KINDERWAGENS MIT SITZ

Ziehen Sie den Griff des Kinderwagens nach oben, bis das Gestell vollständig ausgeklappt ist und der Wagen auf seinen Rädern steht (Abb. 28). Ziehen Sie den Griff des Kinderwagens nach außen (Abb. 29). Greifen Sie die Rückenlehne des Sitzes und stellen Sie sie in eine aufrechte Position (Abb. 30). Heben Sie das Sicherheitsgitter an, um es zu verriegeln (Abb. 31). Der Kinderwagen ist nun einsatzbereit (Abb. 32).

AUSKLAPPEN UND MONTIEREN DER WANNE

Um die Babytragetasche aufzuklappen, spannen Sie die Babytragetasche mit den Spannern an der Unterseite der Babytragetasche unter der Matratze. Ziehen Sie die Gurte in die durch die Pfeile angegebenen Richtungen, bis die Spanner in den Verschlüssen einrasten (Abb. 33).

Spannen Sie das Sonnendach, indem Sie den Griff in eine aufrechte Position bringen (Abb. 34). Drücken Sie zum Zusammenklappen des Sonnenverdecks die Knöpfe an der Basis des Sonnenverdecks auf beiden Seiten (Abb. 35).

Befestigen Sie die Babytragetasche auf dem Fahrgestell des Kinderwagens, indem Sie die Adapter in die Verschlüsse einklicken (Abb. 36). Um die Babyschale abzunehmen, ziehen Sie die Hebel an den Adaptern nach oben (Abb. 37).

EINBAU DES AUTOSITZES

Um die Babyschale auf dem Gestell des

Kinderwagens zu befestigen, benötigen Sie Adapter (nicht im Lieferumfang enthalten). Stecken Sie die Adapter in das Gestell des Kinderwagens (Abb. 38). Befestigen Sie dann den Autositz in den Adaptern (Abb. 39).

Um den Autositz aus den Adaptern zu entfernen, drücken Sie die Knöpfe an den Seiten des Autositzes und ziehen Sie den Autositz nach oben (Abb. 40). Bei verschiedenen Autositzmodellen können die Knöpfe eine andere Form haben oder sich an anderen Stellen befinden. Schauen Sie in der Gebrauchsanweisung des Autositzes nach.

Um die Adapter zu entfernen, drücken Sie die Knöpfe an der Basis der Adapter (Abb. 41).

SITZGURTE

Der Sitz ist mit 5-Punkt-Gurten ausgestattet. Verbinden Sie zum Anlegen des Gurtes die Schultergurtschlösser mit den Beckengurtschlössern und schieben Sie sie dann in das zentrale Gurtschloss (Abb. 42).

Stellen Sie die Länge und Höhe der Gurte auf die Körpergröße Ihres Kindes ein (Abb. 43). Der Gurt sollte sich eng um das Kind legen.

Um den Gurt zu lösen, drücken Sie auf den Knopf am zentralen Gurtschloss (Abb. 44).

HINWEIS: Legen Sie immer die Sicherheitsgurte an.



A HASZNÁLAT MEGKEZDÉSE ELŐTT KÉRJÜK OLVASSA EL AZ ALÁBBI ÚTMUTATÓT ÉS AZT KÉSŐBBI FELHASZNÁLÁS CÉLJÁBÓL MEGŐRIZNI.

FIGYELMEZTETÉS

FIGYELMEZTETÉS: A gyermek felügyelet nélkül hagyása veszéllyel jár.

FIGYELMEZTETÉS: Használja a szijakat, amikor a gyermek elkezd magától felülni.

FIGYELMEZTETÉS: Tilos a termékben további matracot használni.

FIGYELMEZTETÉS: A babakocsi használata előtt győződjön meg róla, hogy az összecsukó mechanizmusok le vannak blokkolva.

FIGYELMEZTETÉS: Mindig együtt használja az ágyékövet a medenceóvval.

FIGYELMEZTETÉS: A babakocsi tolókarjára felakasztott minden terhelés csökkenti a babakocsi stabilitását.

FIGYELMEZTETÉS: A terméket nem szabad görkorcsolyával vagy futva vezetni.

FIGYELMEZTETÉS: A babakocsi csak egy gyermek szállítására szolgál.

FIGYELMEZTETÉS: A babakocsi 0 - 36 hónapos és maximum 22kg súlyú gyermekek számára szolgál.

FIGYELMEZTETÉS: Ne hagyja a babakocsit benne a gyermekkel lejtős felületen, még akkor sem, ha be van húzva a fék.

FIGYELMEZTETÉS: Ne használja a babakocsit, amennyiben annak valamelyik része sérült.

FIGYELMEZTETÉS: A babakocsi szétnyitása és összecsukása során győződjön meg róla, hogy a gyermek biztonságos távolságra található.

FIGYELMEZTETÉS: A szabályozás végrehajtásakor győződjön meg róla, hogy a termék mozgó részei nem érintkeznek a gyermek testével

FIGYELMEZTETÉS: Mindig blokkolni kell a féket, mikor áll a babakocsival.

FIGYELMEZTETÉS: A kosár maximális terhelése 3 kg.

FIGYELMEZTETÉS: A táska maximális terhelése 2 kg.

FIGYELMEZTETÉS: A babakocsi tolókarjára felakasztott minden táska vagy más terhelés csökkenti a babakocsi stabilitását.

FIGYELMEZTETÉS: A termékben csak eredeti, a gyártó által elfogadott alkatrészeket szabad használni.

FIGYELMEZTETÉS: A járdaszegélyre vagy más lépcsőre való feltolás esetén emelje meg az első kerekeket.

FIGYELMEZTETÉS: Ne tolja a babakocsit a lépcsőn.

FIGYELMEZTETÉS: A babakocsit gyermekek számára hozzáférhetetlen helyen kell tárolni.

KARBANTARTÁS

A kocsi időszakos karbantartást igényel.

Rendeltetésére való tekintettel (kültéri használat különböző időjárási viszonyok mellett és különböző útfelületeken) az alábbi karbantartási feltételek betartása szükséges a kocsi helyes működéséhez.

1. A fémelemek nedves törlőruhával tisztíthatók finom mosószer felhasználásával. Tisztítás után a terméket szárazra kell törölni a korrózió megelőzése érdekében.
2. A kárpitelemek nedves törlőruhával tisztíthatók finom mosószer felhasználásával. Tisztítás után a terméket ki kell szárítani olyan helyen kirakva, ahol nincs kitéve a napsugarak hosszantartó hatásának ill. jól szellőztetett helyen lehet kiterítve hagyni.
3. A kárpitelemeket nem szabad mosógépben mosni, centrifugálni vagy hosszú ideig áztatni tekintettel a szerkezeti elemek alkalmazására (merevítések, erősítések, kitöltések).
4. Nem szabad fehérítőt használni. Csak finom mosószerek használata

megengedett.

5. Ha a termék elázott, a fémelemeket szárazra kell törölni és teljes kiszáradásáig jól szellőző helyen kiterítve hagyni.
6. Nem szabad a terméket napsugarak hosszantartó hatásának kiténi, ugyanis a kárpit és a műanyag elemek elszíneződhetnek ill. sérülhetnek.
7. A mozgó alkatrészeket rendszeresen kell karbantartani a gyorsan elpárolgó tisztító-kenő szerek használatával, mint pl. WD-40.
8. Biztonsági övek és más szabályozható elemek beállítását rendszeresen kell ellenőrizni.
9. A kerekeket, fékeket és felfüggesztési elemeket rendszeresen tisztítani kell homoktól, sótól és egyéb szennyeződésektől. Nem szabad a kenőanyagot olyan helyen használni, ahová homok juthat be.
10. Kerülni kell a sós vízzel való érintkezést (tengeri víz, tengeri szél, útszóró só) a korrózió elkerülése érdekében.
11. A kocsi használatának megengedett hőmérséklettartománya: -5°C-tól +35 °C-ig.

GARANCIÁLIS FELTÉTELEK

1. EURO-CART SP. Z O.O. az Önök által vásárolt termékre 24 hónapos garanciát nyújt a vásárlás dátumától számítva.
2. A reklamációkat a termék vásárlási helyén kell bejelenteni.
3. A reklamáció elbírálásához szükséges feltétel a helyesen kitöltött, e használati útmutató végén található garanciajegy és a vásárlási bizonylat bemutatása.
4. A termék garanciális időszakban felmerült fizikai hibái a termék EURO-CART SP. Z O.O. székhelyére forgalmazó közvetítésével történő leszállításától számított 14 napon belül díjmentesen kerülnek megszüntetésre.

kell átadni,

10. A garancia az Európai Unió területén érvényes,
11. Az értékesített fogyasztói cikkre nyújtott garancia nem zárja ki és nem függeszti fel a vevő a szerződésnek nem megfelelő termékből adódó jogait.

HASZNÁLATI ÚTMUTAT

A BABAKOCSI VÁZÁNAK KIBONTÁSA

Húzza felfelé a babakocsi vezetőjét, amíg a babakocsi váza teljesen ki nem bontódik és be nem rögzül (1., 2., 3. ábra). Helyezze az adaptereket függőleges helyzetbe (4. ábra).

A KEREKEK FELSZERELÉSE ÉS LESZERELÉSE

Csatlakoztassa a keréktengelyeket az első és a hátsó felfüggesztésben található furatokba (5., 6. ábra). Ellenkező irányú húzással győződjön meg a kerekek megfelelő rögzítéséről.

A kerekek eltávolításához nyomja meg a fémgombokat, és csúsztassa ki a tengelyeket a furatokból (7., 8. ábra).

ELÜLSŐ FORGÓ KERÉKRENDSZER

A babakocsi elülső forgó kerekei reteszeléssel rendelkeznek az egyenes haladáshoz. A kerekek elforgatásához nyomja le a kerékkupaknál található kart. A kerekek rögzítéséhez mozgassa a kart felfelé (9., 10. ábra).

PARKOLÓFÉK

A fék reteszeléséhez nyomja le a fékláb hátsó részét. A fék reteszelésének feloldásához nyomja meg a fékláb első részét (11. ábra, 12. ábra). Akkor használja a féket, ha a babakocsi teljesen megállt.

AZ ÜLÉS FELSZERELÉSE

Hajtsa ki az ülést a nyílak irányába (13. ábra). Szerelje fel az ülést a vázra úgy, hogy adaptereit a vázon lévő kampókba illeszti (14. ábra). Az ülés leszereléséhez húzza meg a kampókban lévő karokat (15. ábra). Az

ülés előre vagy hátrafelé néző irányban is felszerelhető.

A BIZTONSÁGI RÚD FELSZERELÉSE

Csatlakoztassa a biztonsági korlát kampóit a babakocsi ülésén lévő tartókba (16. ábra). A biztonsági korlát eltávolításához nyomja meg a biztonsági korlát rögzítői melletti gombokat (17. ábra).

MEGJEGYZÉS: A biztonsági rács nem helyettesíti az ötpontos biztonsági övet. Ez csak egy kiegészítő biztonsági funkció.

LÁBTARTÓ BEÁLLÍTÁSA

Az ülés állítható lábtartóval rendelkezik. A beállításához nyomja meg egyszerre a lábtartó két oldalán lévő kerek gombokat (18. ábra).

HÁTTÁMLA BEÁLLÍTÁSA

A háttámla 3 különböző pozícióba állítható. Húzza meg a háttámla hátulján lévő kart, és állítsa be a kívánt pozícióba (19. ábra).

A BABAKOCSI FOGANTYÚJÁNAK BEÁLLÍTÁSA

A fogantyú teleszkópos magasságállítással rendelkezik. A beállításához nyomja meg a fogantyú közepén lévő gombot (20. ábra).

A BABAKOCSI ÖSSZECUKÁSA ÜLÉSSEL

A babakocsi az üléssel együtt összecsukható, függetlenül attól, hogy az ülés milyen irányban van felszerelve.

Hajtsa össze a napellenzőt (21. ábra). Húzza fel a háttámla állítókart, és tolja előre a háttámlát (22. ábra). Állítsa a babakocsi fogantyúját a legalsó helyzetbe (23. ábra). Ezután a hüvelykujjával nyomja meg a kis biztonsági gombot az összecsukószervezeten, tartsa lenyomva, és nyomja meg egyszerre a nagy gombot (24. ábra). Nyomja lefelé a babakocsi fogantyúját, amíg a babakocsi teljesen össze nem hajtodik (25. ábra). Emelje fel az összecsukott babakocsit a hordozófogantyút megfogva (26., 27. ábra).

A BABAKOCSI SZÉTHAJTOGATÁSA ÜLÉSSEL

Húzza felfelé a babakocsi fogantyúját, amíg

a váz teljesen kibontakozik, így a babakocsi kerekein áll (28. ábra). Húzza ki a babakocsi fogantyúját (29. ábra). Fogja meg az ülés háttámláját, és állítsa függőleges helyzetbe (30. ábra). Emelje fel a biztonsági korlátot, hogy rögzítse azt (31. ábra). A babakocsi most már használható kész (32. ábra).

Állítsa be az övek hosszát és magasságát a gyermek magasságának megfelelően (43. ábra). A biztonsági övek szorosan kell illeszkednie a gyermek körül.

A HORDOZÓÁGY KIBONTÁSA ÉS FELSZERELÉSE

A hordozófülke kibontásához feszítse meg a hordozófülkét a matrac alatt a hordozófülke alján található feszítők segítségével. Húzza a hevedereket a nyílak által jelzett irányba, amíg a feszítők be nem reteszelődnék a reteszekbe (33. ábra).

Feszítse meg a napellenzőt a fogantyú függőleges helyzetbe állításával (34. ábra). A napellenző összehajtatásához nyomja meg a napellenző alján lévő gombokat mindkét oldalon (35. ábra).

Szerelje fel a hordozóágyat a babakocsi alvázára az adapterek reteszekbe történő bepattintásával (36. ábra). A hordozótáska eltávolításához húzza felfelé az adaptereken lévő karokat (37. ábra).

AZ AUTÓSÜLÉS FELSZERELÉSE

Az autósülésnek a babakocsi vázára történő felszereléséhez adapterekre van szükség (nem tartozék). Csatlakoztassa az adaptereket a babakocsi keretéhez (38. ábra). Ezután csiptesse az autósülést az adapterekbe (39. ábra).

Az autósülésnek az adapterekből való eltávolításához nyomja meg az autósülés oldalán lévő gombokat, és húzza felfelé az autósülést (40. ábra). A különböző autósülés modelleknél a gombok más formájúak lehetnek, vagy más helyen helyezkedhetnek el. Lásd az autósülés használati útmutatóját.

Az adapterek eltávolításához nyomja meg az adapterek alján lévő gombokat (41. ábra).

ÜLŐSZIJÁK

Az ülés 5 pontos biztonsági övekkel van

felszerelve. A biztonsági övek rögzítéséhez kapcsolja össze a vállöv csatjait az övcsatokkal, majd nyomja be őket a középső csatba (42. ábra).

Állítsa be az övek hosszát és magasságát a gyermek magasságának megfelelően (43. ábra). A biztonsági övek szorosan kell illeszkednie a gyermek körül.

A biztonsági öv kioldásához nyomja meg a központi csaton lévő gombot (44. ábra).

MEGJEGYZÉS: Mindig használja a biztonsági öveket.



ATENȚIE! CITIȚI ACESTE INSTRUCȚIUNI ÎNAINTE DE UTILIZARE ȘI PĂSTRAȚI-LE PENTRU DOCUMENTARE ULTERIOARA.

AVERTIZARE

ATENȚIE: Nu lăsați niciodată copilul nesupravegheat - risc de pericole!

ATENȚIE: Copilul trebuie asigurat ca centuri, în special când va începe să stea pe șezute.

ATENȚIE: Nu folosiți saltea suplimentară în acest cărucior.

ATENȚIE: Verificați ca toate mecanismele de siguranță a căruciorului să fie asigurate corect înainte de folosire.

ATENȚIE: Întotdeauna folosiți centura abdominală împreună cu catarama centrală.

ATENȚIE: Orice încărcătură atașată ghidajului afectează stabilitatea vehiculului.

ATENȚIE: Nu utilizați acest vehicul în alte scopuri, decât cele prevăzute de către producător.

ATENȚIE: Acest vehicul este utilizabil doar pentru un singur copil.

ATENȚIE: Acest vehicul este recomandat copiilor cu vârsta între 0 - 36 luni și cu greutatea de până la 22 kg.

ATENȚIE: Nu lăsați copilul în căruciorul aflat în pantă, chiar dacă a fost asigurat cu frână.

ATENȚIE: Nu utilizați căruciorul dacă descoperiți defecte de orice fel.

ATENȚIE: Pe durata montării/deschiderii sau demontării/închiderii, asigurați-vă dacă copilul se află la o distanță sigură de cărucior.

ATENȚIE: Copilul trebuie să fie scos din raza de acțiune a părților mobile când faceți ajustări asupra căruciorului.

ATENȚIE: Întotdeauna asigurați vehiculul cu frână în timpul staționării, montării sau demontării de accesorii ori când așezați sau ridicați copilul din cărucior.

ATENȚIE: Obiectele amplasate în coșul pentru cumpărături nu trebuie să depășească 3 kg.

ATENȚIE: Obiectele amplasate în geanta căruciorului nu trebuie să depășească 2 kg.

ATENȚIE: Orice geantă sau încărcătură suplimentară atașată ghidajului afectează stabilitatea vehiculului.

ATENȚIE: Folosiți numai accesorii sau componente aprobate de producător.

ATENȚIE: Intrând pe bordură, trepte sau obstacole săltați partea din față a căruciorului.

ATENȚIE: Nu coborâți cu vehiculul pe trepte/sări.

ATENȚIE: Păstrați vehiculul în locuri ferite, departe de copii.

ÎNȚEȚINERE

Căruciorul necesită întreținere periodică. Având în vedere destinația acestuia (utilizare în aer liber în diferite condiții atmosferice și pe diferite suprafețe) respectarea condițiilor de întreținere de mai jos este necesară pentru funcționarea corectă a căruciorului.

1. Piese din metal pot fi curățate cu o cârpă umedă cu folosirea detergentului delicat. După curățare produsul trebuie uscat pentru a preveni coroziunea.
2. Tapițeria poate fi curățată cu o cârpă umedă cu folosirea detergentului delicat. După curățare produsul trebuie uscat prin înșirarea tapițeriei într-un loc în care aceasta nu este expusă la acțiunea îndelungată a razelor solare sau prin întinderea acesteia într-un loc cu ventilație bună.
3. Din cauza elementelor de structură utilizate (elemente de rigidizare, întărire, umplere), nu spălați elementele de tapițerie în mașină de spălat sau stoarceți prin centrifugare mecanică și nu lăsați înmuiate pentru mai mult timp.

4. Nu folosiți un înălțitor. Puteți folosi doar detergenți delicat.
5. În cazul în care produsul a fost ud, uscați elementele metalice ale acestuia și lăsați întins până la uscare totală într-un loc cu ventilație bună.
6. Nu expuneți produsul la acțiunea îndelungată a soarelui deoarece tapițeria și elementele din plastic se pot decolora sau deteriora.
7. Piese mobile trebuie întreținute în mod periodic prin utilizarea produselor de curățare-lubrifiere cu evaporare rapidă de tip WD-40.
8. Verificați periodic reglajul hamului de siguranță și al altor elemente reglabile.
9. Curățați în mod regulat roțile, frânele și elementele de suspensie de nisip, sare și alte impurități. Nu folosiți lubrifianți în locuri în care poate pătrunde nisip.
10. Evitați contactul cu apă sărată (apă de mare, briză marină, sare pentru drumuri), pentru a preveni coroziunea.
11. Intervalul de temperaturi admisibil pentru utilizarea căruciorului: de la -5 până la +35 °C.

CONDIȚII DE GARANȚIE

1. EURO-CART SP. Z O.O. acordă garanție pentru produsul cumpărat pentru o perioadă de 24 luni de la data cumpărării.
2. Reclamațiile trebuie depuse la punctul de vânzare de la care produsul a fost cumpărat.
3. Condiția necesară pentru soluționarea reclamației este prezentarea fișei de garanție corect completată, care se află la sfârșitul acestor instrucțiuni de utilizare, împreună cu dovada de cumpărare.
4. Defectele fizice ale produsului descoperite în perioada de garanție vor fi înlăturate gratuit în termen de 14 zile de la data livrării produsului prin intermediul vânzătorului la sediul

EURO-CART SP. Z O.O..

5. Reparații efectuează firma EURO-CART SP. Z O.O. sau unitatea de service indicată de către vânzător.
6. Garanția nu acoperă:
 - Deteriorările apărute din vina utilizatorului,
 - Deteriorările apărute din cauza nerespectării recomandărilor, avertizărilor și restricțiilor incluse în instrucțiunile de utilizare, precum și pe elementele produsului,

- Elementele de exploatare care se uzează în mod natural în timpul exploatarei, cum ar fi: anvelope, camere de aer, banda de rulare, materiale utilizate pe mânăre, structura și culoarea țesăturilor și materialelor expuse la frecare, bușe din roți, axe, elemente imprimate,
- Deteriorările cauzate de nerespectarea condițiilor de întreținere de exemplu: coroziune, modificarea culorii tapițeriei sau elementelor din plastic ca urmare a expunerii îndelungate la acțiunea soarelui, deteriorarea elementelor din plastic sau tapițeriei ca urmare a expunerii îndelungate la acțiunea soarelui sau temperaturilor ridicate, jocuri, zgomote cum ar fi scârțâit/ piuit, deteriorările mecanismelor din cauza murdăriei,
- Deteriorările cauzate de reparații efectuate de către persoane neautorizate,
- Devierea verticală a roților sub sarcină (aceasta este o caracteristică normală pentru acest tip de construcție),
- Deteriorări și murdării cauzate de ambalarea necorespunzătoare a produsului pe timpul trimiterii acestuia prin serviciul de curierat (în cazul achiziției on-line),

7. Perioada de garanție se prelungește cu perioada de durată a reparației în service EURO-CART SP. Z O.O..
8. Modul de reparație va fi stabilit de către persoana care acordă garanție,

9. Produsul supus reclamației trebuie livrat curat,
10. Garanția cuprinde teritoriul Uniunii Europene,
11. Garanția pentru bunuri de consum vândute nu exclude și nu suspendă drepturile cumpărătorului rezultând din lipsa de conformitate a bunurilor cu contract.

INSTRUCȚIUNI DE UTILIZARE

DESFĂȘURAREA CADRULUI CĂRUCIORULUI

Trageți ghidajul căruciorului în sus până când cadrul căruciorului este complet desfășurat și blocat (fig. 1, 2, 3). Așezați adaptoarele în poziție verticală (fig. 4).

MONTAREA ȘI DEMONTAREA ROȚILOR

Prindeți axele roților în orificiile situate în suspensia din față și din spate (fig. 5, 6). Asigurați-vă că roțile sunt blocate corect prin tragerea lor în direcția opusă.

Pentru a demonta roțile, apăsați butoanele metalice și glisați axele afară din orificii (fig. 7, 8).

SISTEM DE ROȚI PIVOTANTE FAȚĂ

Căruciorul are roți față pivotante cu blocare pentru deplasarea în linie dreaptă. Pentru a roti roțile, împingeți în jos maneta situată la capucul roții. Pentru a bloca roțile, deplasați maneta în sus (fig. 9, 10).

FRÂNĂ DE PARCARE

Pentru a bloca frâna, apăsați partea din spate a piciorului de frână. Pentru a debloca frâna, apăsați partea din față a piciorului acesteia (fig. 11, 12). Folosiți frâna atunci când căruciorul s-a oprit complet.

MONTAREA SCAUNULUI

Desfaceți scaunul în direcția săgeților (fig. 13). Montați scaunul pe cadru prin introducerea adaptoarelor acestuia în cărligele de pe cadru (fig. 14). Pentru a demonta scaunul, trageți pârghiile din cărlige (fig. 15). Scaunul poate fi

instalat cu fața spre înainte sau spre înapoi.

MONTAREA BAREI DE SIGURANȚĂ

Prindeți cărligele barei de siguranță în suporturile de pe scaunul căruciorului (fig. 16). Pentru a scoate bara de siguranță, apăsați butoanele de lângă clemele barei de siguranță (fig. 17).

NOTĂ: Bara de siguranță nu înlocuiește centura de siguranță în cinci puncte. Este doar o caracteristică suplimentară de siguranță.

REGLAREA SUPORTULUI PENTRU PICIOARE

Scaunul are un suport pentru picioare reglabil. Pentru a efectua reglarea, apăsați simultan butoanele rotunde de pe ambele părți ale suportului pentru picioare (fig. 18).

REGLAREA SPĂTARULUI

Spătarul poate fi reglat în 3 poziții diferite. Trageți maneta din spatele spătarului și reglați în poziția dorită (fig. 19).

REGLAREA MÂNERULUI CĂRUCIORULUI

Mânerul are o reglare telescopică pe înălțime. Pentru a regla, apăsați butonul din mijlocul mânerului (fig. 20).

PLIEREA CĂRUCIORULUI CU SCAUN

Căruciorul poate fi pliat împreună cu scaunul, independent de direcția în care este montat scaunul.

Pliati copertina parasolar (fig. 21). Trageți în sus maneta de reglare a spătarului și împingeți spătarul în față (fig. 22). Mutați mânerul căruciorului în poziția cea mai joasă (fig. 23). Apoi apăsați butonul mic de siguranță de pe mecanismul de pliere cu degetul mare, țineți-l apăsat și apăsați butonul mare în același timp (fig. 24). Împingeți mânerul căruciorului în jos până când căruciorul este complet pliat (fig. 25). Ridicați căruciorul pliat ținând mânerul de transport (fig. 26, 27).

DESFĂȘURAREA CĂRUCIORULUI CU SCAUN

Trageți mânerul căruciorului în sus până

când cadrul este complet desfășurat, astfel încât căruciorul să stea pe roți (fig. 28). Trageți mânerul căruciorului în afară (fig. 29). Prindeți spătarul scaunului și reglați-l într-o poziție verticală (fig. 30). Ridicați bariera de siguranță pentru a o bloca (fig. 31). Căruciorul este acum gata de utilizare (fig. 32).

DESFĂȘURAREA ȘI MONTAREA SUPORTULUI DE TRANSPORT

Pentru a desfășura suportul de transport, strângeți suportul de transport cu ajutorul tensoarelor de pe partea inferioară a suportului de transport, sub saltea. Trageți curelele în direcțiile indicate de săgeți până când tensoarele se blochează în prinderi (fig. 33).

Strângeți baldachinul de soare prin reglarea mânerului în poziție verticală (fig. 34). Pentru a plia baldachinul de soare, apăsați butoanele de la baza baldachinului de soare de pe ambele părți (fig. 35).

Montați suportul de transport pe șasiul căruciorului prin fixarea adaptoarelor în prinderi (fig. 36). Pentru a scoate nacela, trageți în sus pârghiile de pe adaptoare (fig. 37).

MONTAREA SCAUNULUI AUTO

Pentru a monta scaunul auto pe cadrul căruciorului, aveți nevoie de adaptoare (nu sunt incluse). Prindeți adaptoarele în cadrul căruciorului (fig. 38). Apoi prindeți scaunul auto în adaptoare (fig. 39).

Pentru a scoate scaunul auto din adaptoare, apăsați butoanele de pe părțile laterale ale scaunului auto și trageți scaunul auto în sus (fig. 40). La diferite modele de scaune auto, butoanele pot avea o formă diferită sau pot fi amplasate în locuri diferite. Consultați manualul de instrucțiuni al scaunului auto.

Pentru a scoate adaptoarele, apăsați butoanele de la baza adaptoarelor (fig. 41).

CENTURI DE SIGURANȚĂ

Scaunul este prevăzut cu centuri de siguranță

în 5 puncte. Pentru a fixa centura, conectați cataramele centurii de umăr cu cataramele centurii de spate și apoi împingeți-le în catarama centrală (fig. 42).

Reglați lungimea și înălțimea centurilor în funcție de înălțimea copilului dumneavoastră (figura 43). Harnașamentul trebuie să se potrivească perfect în jurul copilului.

Pentru a elibera hamul, apăsați butonul de pe catarama centrală (fig. 44).

NOTĂ: Folosiți întotdeauna centurile de siguranță.



AVANT DE COMMENCER A UTILISER LE PRODUIT, LISEZ SON MODE D'EMPLOI ET CONSERVEZ-LE.

AVERTISSEMENT

AVERTISSEMENT : Il est dangereux de laisser l'enfant sans surveillance.

AVERTISSEMENT : Utilisez les bretelles lorsque votre enfant saura s'asseoir tout seul.

AVERTISSEMENT : N'utilisez pas de matelas supplémentaire dans la poussette.

AVERTISSEMENT : Avant de commencer à utiliser la poussette, assurez-vous que les mécanismes de pliage ont été verrouillés.

AVERTISSEMENT : Utilisez la ceinture entre-jambes toujours avec la ceinture autour de la taille.

AVERTISSEMENT : Toute charge accrochée au guidon de la poussette affecte sa stabilité.

AVERTISSEMENT : Cet article ne convient pas pour faire des patins à roulettes ou pour courir.

AVERTISSEMENT : La poussette ne sert à transporter qu'un seul enfant.

AVERTISSEMENT : La poussette est destinée pour des enfants de 0 - 36 mois pesant jusqu'à 22 kg.

AVERTISSEMENT : Ne laissez pas l'enfant dans la poussette sur une surface inclinée, même si le frein a été bloqué.

AVERTISSEMENT : N'utilisez pas la poussette si un de ses éléments a été endommagé.

AVERTISSEMENT : Lors du pliage et du dépliage de la poussette, assurez-vous que l'enfant ne se trouve pas trop près.

AVERTISSEMENT : En faisant les réglages, assurez-vous que les parties mobiles du produit ne sont pas en contact avec les parties du corps de l'enfant.

AVERTISSEMENT : Bloquez toujours le frein quand la poussette est à l'arrêt.

AVERTISSEMENT : La charge maximale admise du panier est de 3 kg.

AVERTISSEMENT : La charge maximale admise du sac est de 2 kg.

AVERTISSEMENT : Tout sac ou toute autre charge accrochée au guidon de la poussette affecte sa stabilité.

AVERTISSEMENT : Seules les pièces originales, validées par le fabricant peuvent être utilisées dans le produit.

AVERTISSEMENT : En arrivant sur un bord du trottoir ou toute autre marche, soulever la suspension avant.

AVERTISSEMENT : Ne faites pas rouler la poussette en descendant les escaliers.

AVERTISSEMENT : Entrez la poussette hors de portée des enfants.

ENTRETIEN

La poussette nécessite un entretien périodique. Compte tenu de son utilisation prévue (à l'extérieur, avec diverses conditions atmosphériques et sur divers revêtements), le respect des consignes ci-dessous est nécessaire pour le bon fonctionnement de la poussette.

1. Les éléments métalliques peuvent être nettoyés à l'aide d'un chiffon humide avec du détergent doux. Après nettoyage, essuyer à sec pour prévenir la corrosion.
2. Les éléments en tissu peuvent être nettoyés à l'aide d'un chiffon humide avec de la lessive douce. Après nettoyage, faire sécher en étendant les éléments en tissu dans un endroit non exposé à une action prolongée des rayons du soleil ou laisser étendu dans un endroit bien aéré.
3. Ne pas laver les éléments en tissu

dans un lave-linge, ne pas essorer mécaniquement ni faire tromper longtemps, compte tenu des éléments de structure utilisés (éléments rigidifiants, supports, rembourrages).

4. Ne pas utiliser de détachant. On ne peut utiliser que des détergents doux.
5. Si l'article a été trempé, essuyer à sec ses éléments métalliques et laisser la poussette dépliée jusqu'à ce qu'elle sèche complètement dans un endroit bien aéré.
6. Ne pas exposer l'article à une action prolongée des rayons du soleil car les éléments en tissu et en plastique peuvent se décolorer ou s'abîmer.
7. Les pièces mobiles doivent être périodiquement entretenues à l'aide des produits de nettoyage et de graissage de type WD-40 s'évaporant rapidement.
8. Vérifier régulièrement le réglage des harnais de sécurité et d'autres éléments réglables.
9. Nettoyer régulièrement les roues, les freins et les éléments de suspension pour enlever le sable, le sel et d'autres impuretés. Ne pas utiliser de lubrifiant à des endroits auxquels le sable peut accéder.
10. Eviter tout contact avec de l'eau salée (eau de mer, vent de mer, fondant routier) pour prévenir la corrosion.
11. Températures limites admises pour l'utilisation de la poussette : de -5 à +35 °C.

CONDITIONS DE LA GARANTIE

1. L'EURO-CART SP. Z O.O. accorde une garantie pour l'article que vous avez acheté pour une période de 24 mois à compter de la date d'achat.
2. Les réclamations doivent être faites dans le point de vente dans lequel l'article a été acheté.
3. La condition nécessaire pour que la réclamation puisse être examinée est

la présentation de la carte de garantie correctement remplie, se trouvant à la fin de cette notice d'utilisation, accompagné d'une preuve d'achat.

4. Les défauts physiques du produit révélsés durant la période de validité de la garantie seront supprimés gratuitement dans un délai de 14 jours à compter de la date de livraison de l'article par l'intermédiaire du vendeur au siège de l'EURO-CART SP. Z O.O..
5. Les réparations sont assurées par la société EURO-CART SP. Z O.O. ou par un fournisseur de services indiqué par le vendeur.
6. La garantie ne couvre pas :
 - les endommagements causés par l'utilisateur,
 - les endommagements dus à une non-application des recommandations, des avertissements et des contraintes indiqués dans le mode d'emploi et sur les éléments de la poussette.

Les éléments d'exploitation qui s'usent naturellement au cours d'utilisation, tels que : les pneus, les chambres à air, les bandes de roulement, les matériaux utilisés sur les poignées, la structure et la couleur des tissus et des matières exposés au frottement, les manchons dans les roues, les axes, les impressions, les endommagements dus à un non-respect des conditions d'entretien, p.ex. à la corrosion, à la modification de la couleur des tissus ou des éléments plastiques suite à une exposition prolongée aux rayons du soleil, l'endommagement des éléments plastiques ou en tissu suite à une exposition prolongée aux rayons du soleil ou à des températures trop élevées, le jeu, les bruits tel que le grincement, l'endommagement des mécanismes dû aux saletés,

- les endommagements dus aux réparations effectués par des

personnes non habilitées,

- des écarts de la verticale des roues dus à la charge de la poussette (c'est une caractéristique normale des structures de ce type),
- les endommagements dus à un pliage inapproprié de la poussette dans le cadre de l'envoi du colis (en cas de livraison à domicile),
- 7. La période de validité de la garantie est prolongée de la durée de la réparation par le service EURO-CART SP. Z O.O..
- 8. Le procédé de réparation est défini par le produit.
- 9. Le garant réclame doit être transmis propre.
- 10. La garantie est valable sur le territoire de l'Union Européenne.
- 11. La garantie de la marchandise n'exclue ni ne suspend les droits de l'acheteur résultant de la non-conformité de la marchandise avec le contrat.

MODE D'EMPLOI

DÉPLIAGE DU CHÂSSIS DE LA POUSSETTE

Tirez le guide de la poussette vers le haut jusqu'à ce que le châssis de la poussette soit complètement déplié et verrouillé (fig. 1, 2, 3). Placez les adaptateurs en position verticale (fig. 4).

MONTAGE ET DÉMONTAGE DES ROUES

Clipsez les axes des roues dans les trous situés dans les suspensions avant et arrière (fig. 5, 6). Assurez-vous que les roues sont correctement bloquées en les tirant dans le sens inverse.

Pour retirer les roues, appuyez sur les boutons métalliques et faites glisser les axes hors des trous (fig. 7, 8).

SYSTÈME DE ROUES AVANT PIVOTANTES

La poussette est équipée de roues avant pivotantes avec un système de blocage pour

les déplacements en ligne droite. Pour faire tourner les roues, poussez vers le bas le levier situé à l'enjoliveur de roue. Pour bloquer les roues, déplacez le levier vers le haut (fig. 9, 10).

FREIN DE STATIONNEMENT

Pour bloquer le frein, appuyez sur l'arrière du pied de frein. Pour déverrouiller le frein, appuyez sur la partie avant de son pied (fig. 11, 12). Utiliser le frein lorsque la poussette est complètement arrêtée.

MONTAGE DU SIÈGE

Dépliez le siège dans le sens des flèches (fig. 13). Montez le siège sur le châssis en insérant ses adaptateurs dans les crochets du châssis (fig. 14). Pour démonter le siège, tirez sur les leviers des crochets (fig. 15). Le siège peut être installé face à l'avant ou face à l'arrière.

MONTAGE DE LA BARRE DE SÉCURITÉ

Fixez les crochets de la barre de sécurité dans les supports situés sur le siège de la poussette (fig. 16). Pour retirer la barre de sécurité, appuyez sur les boutons situés à côté des pinces de la barre de sécurité (fig. 17).

NOTE : La barre de sécurité ne remplace pas la ceinture de sécurité à cinq points. Il s'agit seulement d'un dispositif de sécurité supplémentaire.

RÉGLAGE DU REPOSE-PIEDS

Le siège est équipé d'un repose-pieds réglable. Pour le régler, appuyez simultanément sur les boutons ronds situés des deux côtés du repose-pieds (fig. 18).

RÉGLAGE DU DOSSIER

Le dossier peut être réglé dans 3 positions différentes. Tirez le levier situé à l'arrière du dossier et réglez-le dans la position souhaitée (fig. 19).

RÉGLAGE DE LA POIGNÉE DE LA POUSSETTE

La poignée est dotée d'un réglage télescopique de la hauteur. Pour la régler,

appuyez sur le bouton situé au milieu de la poignée (fig. 20).

PLIER LA POUSSETTE AVEC LE SIÈGE

La poussette peut être pliée avec le siège, indépendamment du sens dans lequel le siège est installé.

Plier le toit solaire (fig. 21). Tirez le levier de réglage du dossier vers le haut et poussez le dossier vers l'avant (fig. 22). Mettez la poignée de la poussette dans la position la plus basse (fig. 23). Appuyez ensuite avec le pouce sur le petit bouton de sécurité du mécanisme de pliage, maintenez-le enfoncé et appuyez en même temps sur le gros bouton (fig. 24). Poussez la poignée de la poussette vers le bas jusqu'à ce que la poussette soit complètement pliée (fig. 25). Soulevez la poussette pliée en tenant la poignée de transport (fig. 26, 27).

DÉPLIAGE DE LA POUSSETTE AVEC SIÈGE

Tirez la poignée de la poussette vers le haut jusqu'à ce que le châssis soit complètement déplié et que la poussette repose sur ses roues (fig. 28). Tirez la poignée de la poussette vers l'extérieur (fig. 29). Saisissez le dossier du siège et réglez-le en position verticale (fig. 30). Relevez la barrière de sécurité et verrouillez-la (fig. 31). La poussette est maintenant prête à l'emploi (fig. 32).

DÉPLIAGE ET MONTAGE DE LA NACELLE

Pour déplier la nacelle, serrez la nacelle à l'aide des tendeurs situés sur la face inférieure de la nacelle, sous le matelas. Tirez les sangles dans les directions indiquées par les flèches jusqu'à ce que les tendeurs s'enclenchent dans les loquets (fig. 33).

Serrez le toit solaire en réglant la poignée en position verticale (fig. 34). Pour replier le toit solaire, appuyez sur les boutons situés à la base du toit solaire des deux côtés (fig. 35).

Montez la nacelle sur le châssis de la poussette en cliquant sur les adaptateurs

dans les loquets (fig. 36). Pour retirer la nacelle, tirez les leviers des adaptateurs vers le haut (fig. 37).

MONTAGE DU SIÈGE AUTO

Pour monter le siège auto sur le châssis de la poussette, vous avez besoin d'adaptateurs (non fournis). Clipsez les adaptateurs dans le châssis de la poussette (fig. 38). Clipsez ensuite le siège-auto dans les adaptateurs (fig. 39).

Pour retirer le siège-auto des adaptateurs, appuyez sur les boutons situés sur les côtés du siège-auto et tirez le siège-auto vers le haut (fig. 40). Sur les différents modèles de siège auto, les boutons peuvent avoir une forme différente ou être situés à des endroits différents. Reportez-vous au manuel d'instructions du siège-auto.

Pour retirer les adaptateurs, appuyez sur les boutons situés à la base des adaptateurs (fig. 41).

CEINTURES DE SÉCURITÉ

Le siège est équipé de ceintures de sécurité à 5 points. Pour attacher le harnais, reliez les boucles des ceintures épaulières aux boucles des ceintures abdominales, puis poussez-les dans la boucle centrale (fig. 42).

Réglez la longueur et la hauteur des ceintures en fonction de la taille de votre enfant (figure 43). Le harnais doit être bien ajusté autour de l'enfant.

Pour détacher le harnais, appuyez sur le bouton de la boucle centrale (figure 44).

NOTE : Utilisez toujours les ceintures de sécurité.



POR FAVOR, LEAN DETENIDAMENTE ESTE MANUAL, USEN EL PRODUCTO SEGÚN LAS INDICACIONES Y GUARDEN EL DOCUMENTO PARA FUTURAS CONSULTAS.

ADVERTENCIA

ADVERTENCIA: Dejar al niño solo puede ser peligroso.

ADVERTENCIA: Usar arneses, cuando el niño comience a sentarse solo.

ADVERTENCIA: No usar otra colchoneta para este producto.

ADVERTENCIA: Antes de empezar a usar el carrito, asegúrate de que los mecanismos de plegado estén bloqueados.

ADVERTENCIA: Siempre usar el cinturón de entrepierna con el cinturón de la cadera.

ADVERTENCIA: Cada carga sobre la guía del carro altera su estabilidad.

ADVERTENCIA: El producto no está destinado para llevarlo en patines ni corriendo.

ADVERTENCIA: El carro sirve para llevar solamente un niño.

ADVERTENCIA: El carro está diseñado para niños de 0 a 36 meses de edad y hasta 22 kg de peso.

ADVERTENCIA: No dejar nunca el carro con el niño dentro, en una superficie inclinada, aunque el freno esté bloqueado.

ADVERTENCIA: No usar el carro si alguno de sus elementos está dañado.

ADVERTENCIA: Durante el pliegue y la apertura del carro, hay que asegurarse de que el niño se encuentra a una distancia segura.

ADVERTENCIA: Durante los ajustes hay que asegurarse de que las partes móviles del producto no estén en contacto con el cuerpo del niño.

ADVERTENCIA: Siempre usar el freno durante la parada.

ADVERTENCIA: La carga máxima de la cesta es de 3 kg.

ADVERTENCIA: La carga máxima de la bolsa

es de 2 kg.

ADVERTENCIA: Cada bolsa u otra carga suspendida en la guía del carro, altera su estabilidad.

ADVERTENCIA: Con el producto deben utilizarse sólo las piezas originales, autorizadas por el fabricante.

ADVERTENCIA: Subiendo a la acera u otro peldaño, hay que levantar la suspensión frontal.

ADVERTENCIA: No bajar el carro por la escalera.

ADVERTENCIA: El carro debe estar guardado en un lugar donde no accedan niños.

CONSERVACIÓN

El carro debe estar sometido a conservaciones periódicas. Dado su uso (en exteriores, con distintas condiciones atmosféricas y sobre diferentes superficies), el cumplimiento de las siguientes condiciones de conservación es un factor imprescindible para su correcto funcionamiento.

- Los elementos de metal se pueden limpiar con un paño húmedo y un poco de detergente suave. Tras la limpieza, hay que secar bien el producto para evitar la corrosión.
- Las tapicerías se pueden limpiar con un paño húmedo y un poco de detergente suave para lavar ropa. Tras la limpieza del producto, hay que secar la tapicería mojada, secándola en un lugar donde no esté expuesta a los rayos de sol durante mucho tiempo, o bien, dejándola extendida en un lugar bien ventilado.
- No lavar la tapicería en la lavadora, no centrifugarla ni dejar mucho tiempo en remojo, debido a elementos de la construcción (elementos rígidos,

refuerzos, rellenos).

- No usar blanqueadores. Usar solamente detergentes delicados.
- Si el producto se ha mojado, hay que secar los elementos de metal y dejar extendida la tapicería hasta que se seque en un lugar bien ventilado.
- No someter el producto a los rayos de sol prolongados, porque la tapicería y los elementos de plástico pueden sufrir decoloraciones o deformaciones.
- Las piezas móviles deben conservarse periódicamente con el uso de sustancias de rápida evaporación (productos de limpieza y lubricación tipo WD-40).
- Hay que comprobar frecuentemente los cinturones de seguridad y otros elementos regulables.
- Hay que limpiar las ruedas, los frenos y los elementos de suspensión periódicamente, de arena, sal y otras suciedades. No usar grasas en lugares donde puede meterse la arena.
- Evitar el contacto con agua salada (agua marina, brisa marina, sal para descongelar carreteras) para evitar corrosiones.
- Rango de temperatura permitido para el uso del carro: de -5 a +35 °C.

CONDICIONES DE GARANTÍA

- EURO-CART SP. Z O.O. (sociedad limitada) ofrece garantía por la compra del producto para un período de 24 meses desde la fecha de compra.
- Las reclamaciones se pueden presentar en los puntos de venta donde ha sido adquirido el producto.
- Para que una reclamación pueda ser tratada, el cliente debe presentar la ficha de garantía correctamente rellena que se encuentra al final de estas instrucciones, junto con el ticket o factura de compra.
- Los daños físicos del producto, demostrados en el período de garantía,

se eliminarán en un plazo de 14 días desde la fecha de entrega del producto, mediante el vendedor, a la sede de EURO-CART SP. Z O.O..

- Las reparaciones las realiza EURO-CART SP. Z O.O., o el servicio de reparaciones indicado por el vendedor.
- La garantía no incluye:
 - Daños causados por el usuario.
 - Daños causados por un mal uso e incumplimiento de recomendaciones, advertencias y limitaciones indicadas en las instrucciones y en los elementos del producto.
 - Elementos que se desgastan de forma natural al explotar el producto, como neumáticos, cámaras de aire, banda de rodadura de las ruedas, materiales usados en los asas, estructura y color de tapicería y elementos de plástico expuestos a rozamiento, casquillos en las ruedas, elementos impresos y estampados.
 - Daños debidos al incumplimiento de las condiciones de conservación, como corrosión, cambio de color de tapicería o elementos de plástico debido a una larga exposición a los rayos de sol, desgaste de los elementos de plástico y de la tapicería por una larga exposición a los rayos de sol o altas temperaturas, alojamiento de los elementos, ruidos como crujido / chirrido, daños de los mecanismos por causa de la suciedad,
 - Daños causados por las reparaciones realizadas por personas no autorizadas,
 - Movimiento reducido para atrás, de una silla de paseo tipo „paraguas” (es normal en este tipo de construcciones),
 - Inclinación de una de las ruedas, causada por la carga (es normal en este tipo de construcciones),
 - Daños y suciedades debidos a un mal empaquetado para el envío por mensajería (en caso de venta a distancia). El producto debe estar

empaquetado en su cartón original o paquete correspondiente, de acuerdo con las dimensiones del producto, de modo que no haya huecos innecesarios y que ningún elemento sobresalga del paquete ni lo deforme.

- El período de garantía se prolonga en el tiempo que dure la reparación en EURO-CART SP. Z O.O..
- El modo de reparación lo indica la persona que concede la garantía,
- El producto sujeto a la reclamación debe entregarse limpio.
- La garantía es válida en el territorio de la Unión Europea,
- La garantía de la compra del artículo de consumo no excluye ni suspende los derechos del comprador derivados de la falta de conformidad del producto.

INSTRUCCIONES DE USO

DESPLIEGAR EL CHASIS DEL COCHECITO

Tire de la guía del cochecito hacia arriba hasta que el chasis del cochecito esté completamente desplegado y bloqueado (fig. 1, 2, 3). Coloque los adaptadores en posición vertical (fig. 4).

MONTAJE Y DESMONTAJE DE LAS RUEDAS

Enganche los ejes de las ruedas en los orificios situados en la suspensión delantera y trasera (figs. 5, 6). Asegúrese de que las ruedas estén correctamente bloqueadas tirando de ellas en sentido contrario.

Para desmontar las ruedas, presione los botones metálicos y deslice los ejes fuera de los orificios (figs. 7, 8).

SISTEMA DE RUEDAS DELANTERAS GIRATORIAS

El cochecito dispone de ruedas delanteras giratorias con un sistema de bloqueo para el desplazamiento en línea recta. Para girar las ruedas, empuje hacia abajo la palanca situada en el tapón de la rueda. Para bloquear las ruedas, mueva la palanca hacia arriba

(fig. 9, 10).

FRENO DE ESTACIONAMIENTO

Para bloquear el freno, presione la parte trasera del pie de freno. Para desbloquear el freno presione la parte delantera de su pie (fig. 11, 12). Utilice el freno cuando el cochecito se haya detenido por completo.

MONTAJE DEL ASIENTO

Despliegue el asiento en el sentido de las flechas (fig. 13).

Monte el asiento en el armazón introduciendo sus adaptadores en los ganchos del armazón (fig. 14). Para desmontar el asiento, tire de las palancas de los ganchos (fig. 15). El asiento puede instalarse orientado hacia delante o hacia atrás.

MONTAJE DE LA BARRA DE SEGURIDAD

Enganche los ganchos de la barra de seguridad en los soportes del asiento del cochecito (fig. 16). Para quitar la barra de seguridad, pulse los botones situados junto a las abrazaderas de la barra de seguridad (fig. 17).

NOTA: La barra de seguridad no sustituye al cinturón de seguridad de cinco puntos. Es sólo un dispositivo de seguridad adicional.

AJUSTE DEL REPOSAPIÉS

El asiento dispone de un reposapiés regulable. Para ajustarlo, pulse simultáneamente los botones redondos situados a ambos lados del reposapiés (fig. 18).

REGULACIÓN DEL RESPALDO

El respaldo puede ajustarse en 3 posiciones diferentes. Tire de la palanca situada en la parte posterior del respaldo y ajústelo a la posición deseada (fig. 19).

AJUSTE DEL ASA DEL COCHECITO

El asa tiene un ajuste telescópico de altura. Para ajustarla, pulse el botón situado en el centro del asa (fig. 20).

PLEGADO DEL COCHECITO CON ASIENTO

El cochecito se puede plegar junto con el asiento independientemente de la dirección en la que está montado el asiento.

Pliegue la capota (fig. 21). Tire hacia arriba de la palanca de ajuste del respaldo y empuje el respaldo hacia delante (fig. 22). Coloque el asa del cochecito en la posición más baja (fig. 23). A continuación, pulse con el pulgar el botón pequeño de seguridad del mecanismo de plegado, manténgalo pulsado y pulse al mismo tiempo el botón grande (fig. 24). Empuje el asa del cochecito hacia abajo hasta que el cochecito esté completamente plegado (fig. 25). Levante el cochecito plegado sujetándolo por el asa de transporte (fig. 26, 27).

DESPLIEGUE DEL COCHECITO CON ASIENTO

Tire del asa del cochecito hacia arriba hasta que el chasis esté completamente desplegado, de modo que el cochecito se apoye sobre sus ruedas (fig. 28). Tire del asa del cochecito hacia fuera (fig. 29). Sujete el respaldo del asiento y ajústelo en posición vertical (fig. 30). Levante la barrera de seguridad para bloquearla (fig. 31). El cochecito ya está listo para su uso (fig. 32).

DESPLIEGUE Y MONTAJE DEL CAPAZO

Para desplegar el capazo, ténselo con los tensores situados en la parte inferior del capazo, debajo del colchón. Tire de las correas en la dirección indicada por las flechas hasta que los tensores encajen en los cierres (fig. 33).

Tense la capota ajustando el asa en posición vertical (fig. 34). Para plegar la capota, presione los botones situados en la base de la capota a ambos lados (fig. 35).

Monte el capazo en el chasis del cochecito encajando los adaptadores en los cierres (fig. 36). Para desmontar el capazo, tire hacia arriba de las palancas de los adaptadores (fig. 37).

MONTAJE DE LA SILLA PARA AUTOMÓVIL

Para montar el asiento para el automóvil en el armazón del cochecito se necesitan adaptadores (no incluidos). Enganche los adaptadores en el chasis del cochecito (fig. 38). A continuación, encaje la silla para automóvil en los adaptadores (fig. 39).

Para extraer la silla de auto de los adaptadores, presione los botones situados en los laterales de la silla de auto y tire de ella hacia arriba (fig. 40). En los distintos modelos de sillas para automóvil, los botones pueden tener una forma diferente o estar situados en lugares distintos. Consulte el manual de instrucciones de la silla para automóvil.

Para extraer los adaptadores, pulse los botones situados en la base de los adaptadores (fig. 41).

CINTURONES DE SEGURIDAD

El asiento está equipado con cinturones de seguridad de 5 puntos. Para abrochar el arnés, conecte las hebillas de los cinturones de los hombros con las hebillas de los cinturones de las caderas y, a continuación, empújelas en la hebilla central (fig. 42).

Ajuste la longitud y la altura de los cinturones en función de la estatura del niño (fig. 43). El arnés debe quedar bien ajustado alrededor del niño.

Para soltar el arnés, pulse el botón de la hebilla central (fig. 44).

NOTA: Utilice siempre los cinturones de seguridad.

KARTA GWARANCYJNA / GUARANTEE SHEET / ГАРАНТИЙНЫЙ ТАЛОН / ГАРАНТИЙНА КАРТА/ ZÁRUČNÍ LIST / ZÁRUČNÝ LIST / GARANTIESCHEIN / GARANCIÁLIS KÁRTYA / FIȘA DE GARANȚIE/ CARTE DE GARANTIE/ ГАРАНЦИОННА КАРТА/ FICHA DE GARANTÍA

Lp	Data rozpočęcia naprawy/ Date of beginning the repair/ Дата начала ремонта/ Дата початку ремонту/ Datum začatia opravy/ Datum des Reparaturbeginns/ Javitás kezdete/ Data începerii efectuării service-ului / Date de début de la réparation/ Fecha del comienzo de reparación	Zakres naprawy/ Scope of repair/ Объем ремонта/ Обсяг ремонту/ Rozsah opravy/ Rozsah opravy/ Reparaturumfang/ Javitás tartománya/ Domeniu servicii/ Objet(s) de la réparation / Objeto de reparación	Data przedłużenia gwarancji/ Date of warranty extension/ Дата продления гарантийного срока / Дата продовження гарантії/ Datum prodloužení záruky/ Dátum predĺženia záruky/ Garantieverlängerungsdatum/ Garancia meghosszabbításának a dátuma/ Data prelungirii garanției/ Date de fin de garantie prolongée/ Fecha de prolongación de garantía	Data i podpis/ Date and signature/ Дата и подпись/ Дата і підпис/ Datum a podpis/ Dátum a podpis/ Datum und Unterschrift/ Aláírása és dátum/ Data și semnătura persoanei care constată reclamația/ Date et signature/ Fecha y firma
1				
2				
3				

Data sprzedazy/ Date of sale/ Дата продажи/ Дата продажy/ Datum prodeje/ Dátum predaja/ Verkaufsdatum/ Eladás dátuma/ Data vânzării/ Date de vente/ Fecha de compra

Pieczętka sklepu/ Shop's stamp/ М.П. магазина/ Печатка магазина/ Razítko obchodu/ Pečiatka predajne/ Geschäftsstempel/ Üzlet bélyegzője/ Ștampila unități comerciale/vânzătorului/ Cachet du magasin / Sello del vendedor

Podpis sprzedajacego/ Signature of the purchaser/ Подпись покупателя/ Підпис покупця/ Podpis kupujícího/ Podpis kupujúceho/ Unterschrift des Käufers/ Vevő aláírása/ Semnătura cumpărătorului/ Signature du vendeur/ Firma del vendedor

IMPORTER
EURO-CART SP. Z O.O.
ul. 1 Maja 21
42-217 Częstochowa
POLAND
e-mail: biuro@euro-cart.eu
www.easy-go.com.pl